

# よこ引き用 ALC用ルーフトレン DHL-A 施工詳細図

## 納まり図

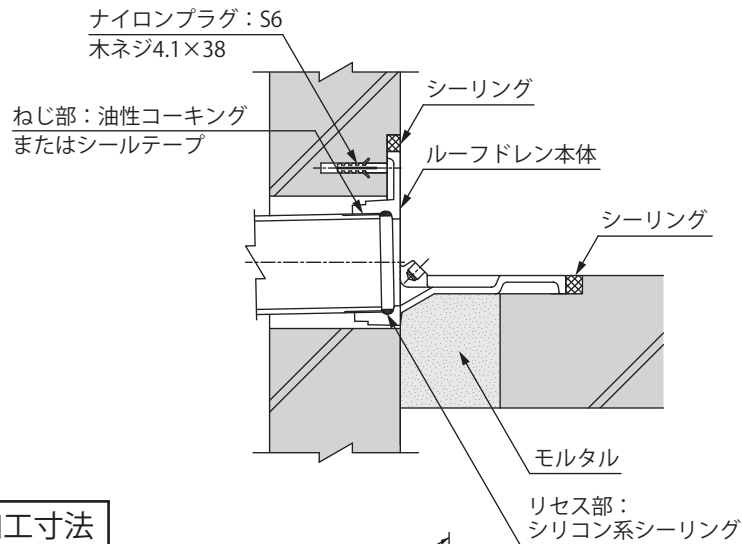

## ALC取付穴加工寸法

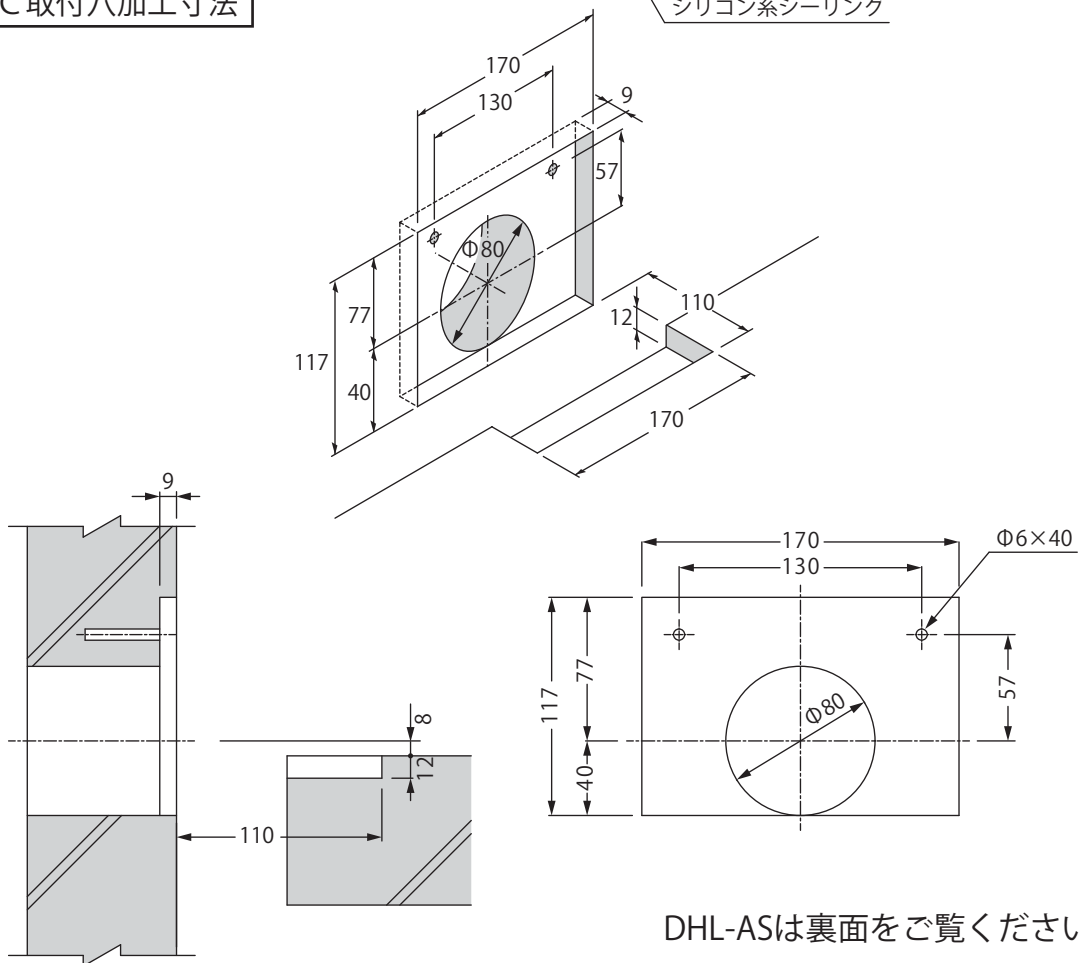

# よこ引き用 ALC用ルーフトレン DHL-AS 施工詳細図

## 納まり図

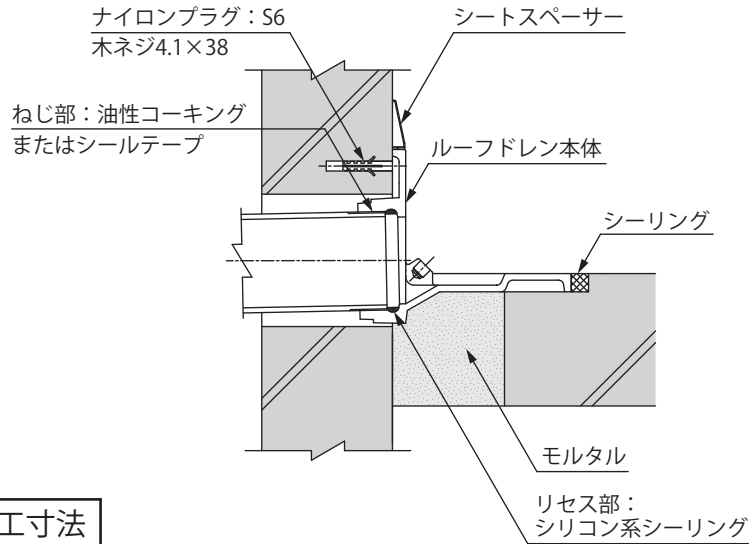

## ALC取付穴加工寸法

