

1

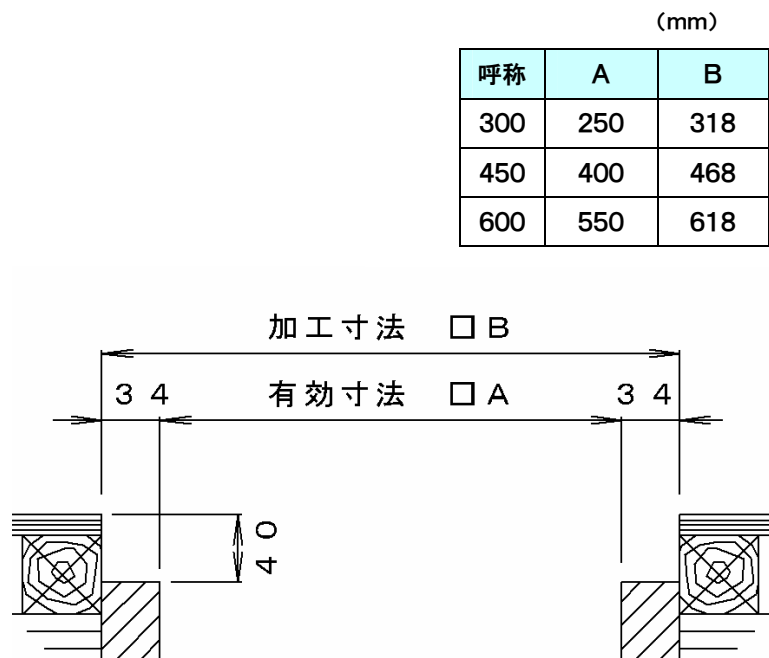

上図に従い、床面開口部を仕上げてください。

2

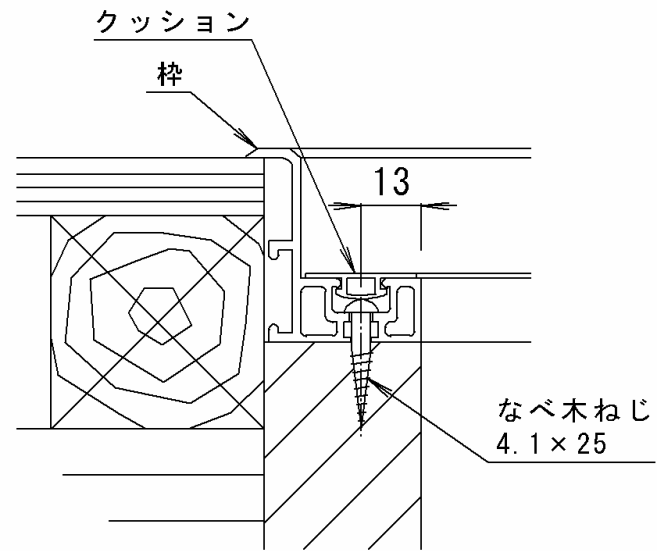

1. の床面開口部に枠をセットし、木ねじで固定してください。その後クッションをはめ込んでください。

3

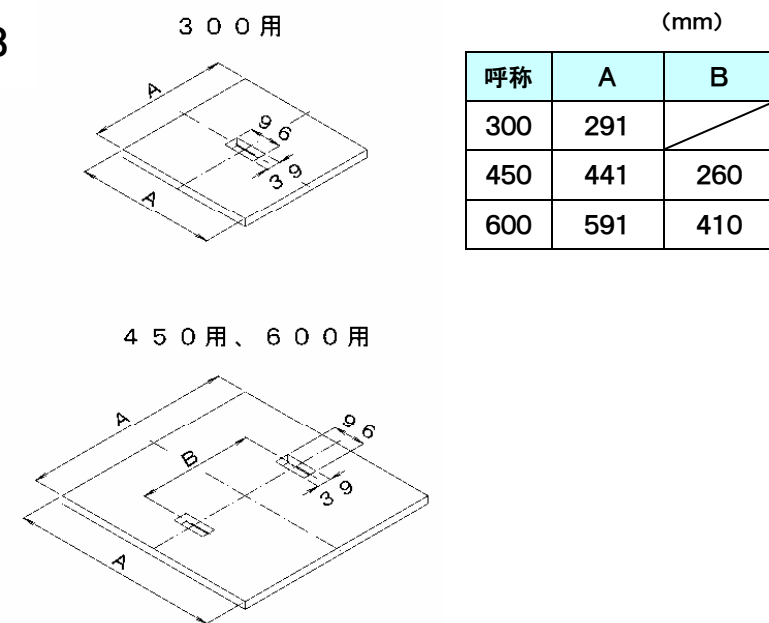

フローリング床材を上記の寸法に切断・切り欠きしてください。

4

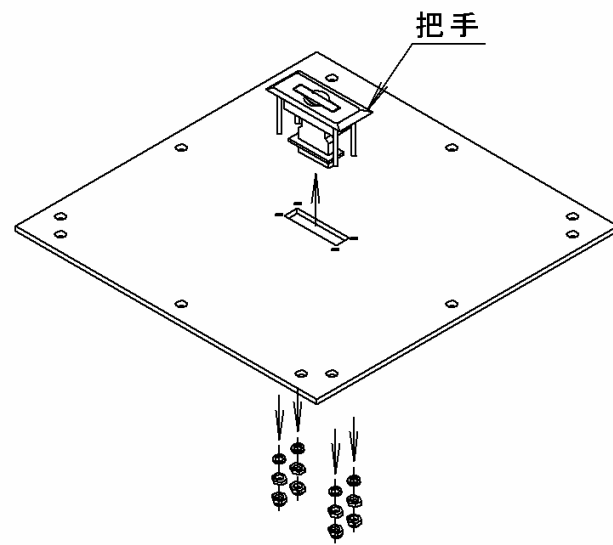

把手を蓋プレートから外します。  
スパナ[M4用、呼び7(付属)]をご使用ください。

5

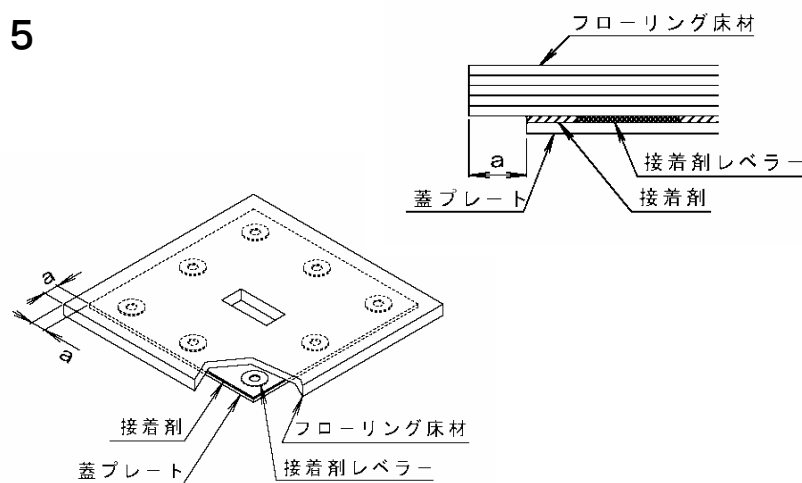

フローリング床材厚15mmはa寸法を17mmとしてください。  
フローリング床材厚12.5mmは蓋プレートとフローリング床材は同寸法です。  
(本図はフローリング床材厚15mmです)

蓋プレートにフローリング床材を接着剤で固定します。  
この時、接着剤レベラーを蓋プレートに均等に置き、レベラーと同じ高さまで接着剤を塗布してください。

6

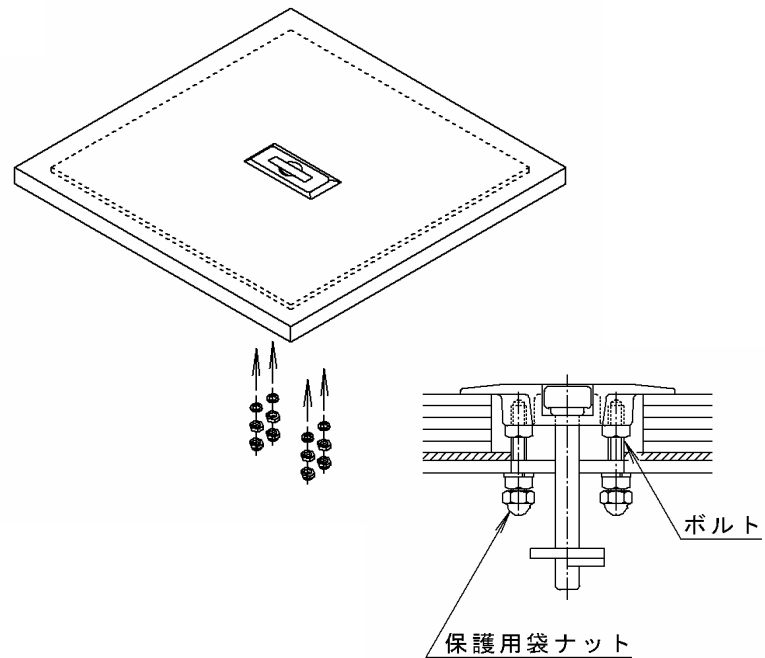

4. で外した把手を蓋プレートに取り付けてください。  
床材傷つき防止のため「保護用袋ナット」も忘れずに取り付けてください。

7

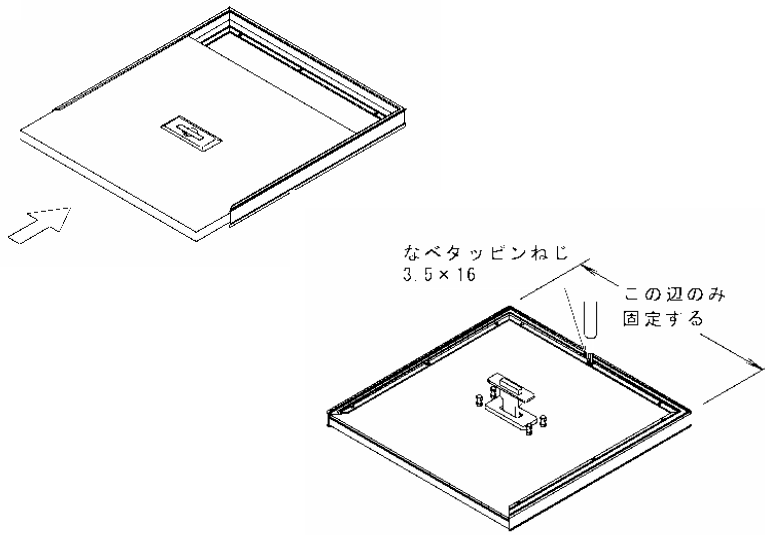

6. で組み立てた蓋プレート<sup>①</sup>を3辺の蓋フレームに挿入してください。挿入後、蓋裏側からなベタッピンねじで図に示す辺のみを固定してください。  
呼称300は1ヶ所、呼称450・600は2ヶ所(辺の中心側)です。

8

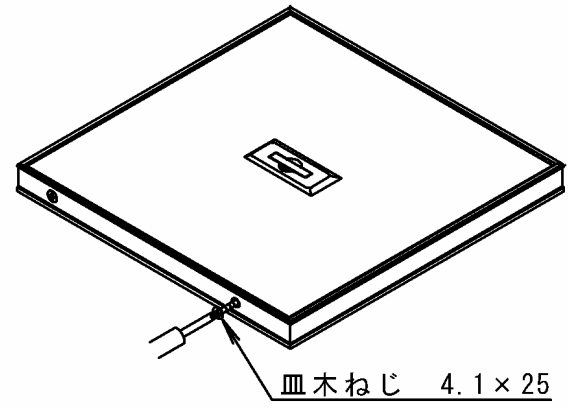

蓋フレーム1辺を皿木ねじ(2本)で3辺と目地を合わせて側面のねじ穴で固定してください。

注) 皿木ねじは力いっぱい締め付けしないでください。蓋フレームが変形する恐れがあります。

9

呼称	なベタッピンねじの数量
300	4本
450・600	8本

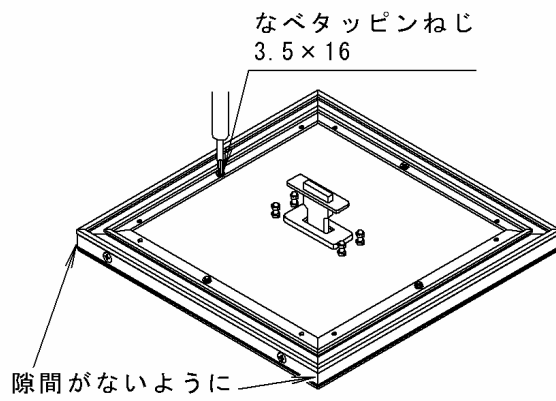

蓋裏側から7. で固定した以外の3辺の蓋フレームをなベタッピンねじで床材と固定してください。蓋フレーム1辺と蓋フレーム3辺の突き合わせ部に隙間がないように固定してください。

10

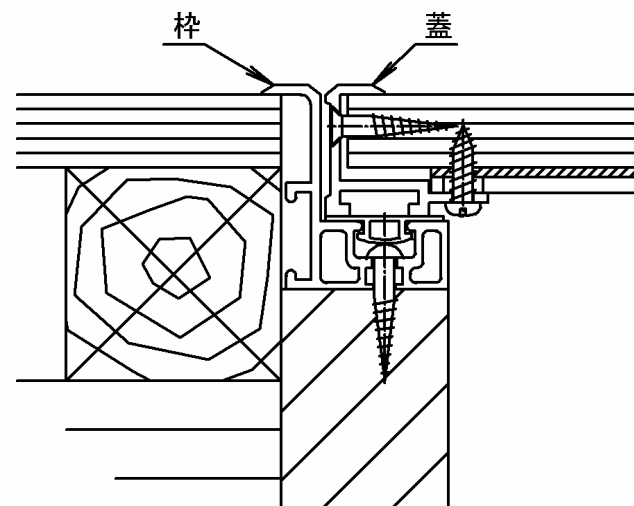

蓋を枠にセットし施工完了です。

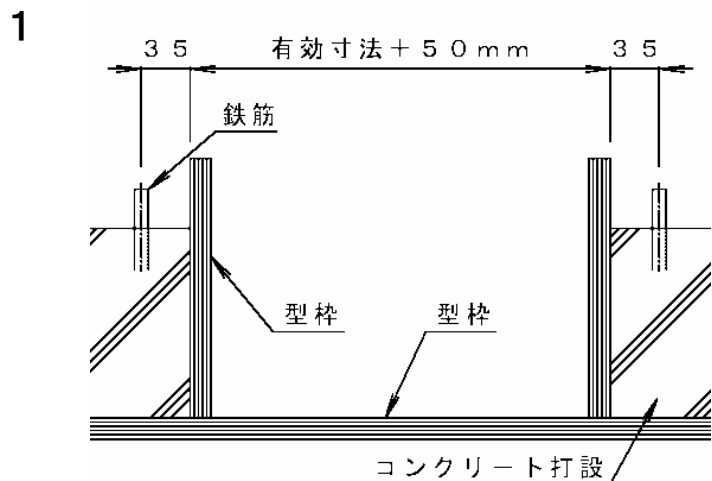

枠の取り付けを考慮して型枠を作り、受枠を確実に固定するため上図の位置に鉄筋を設けてコンクリートを打設します。

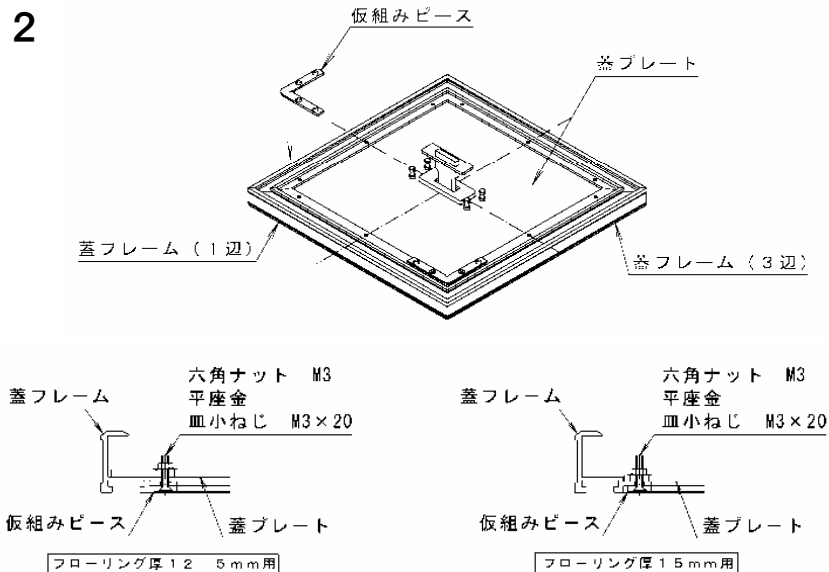

蓋フレーム(3辺、1辺)、蓋プレートを仮組みピースで仮組みしてください。

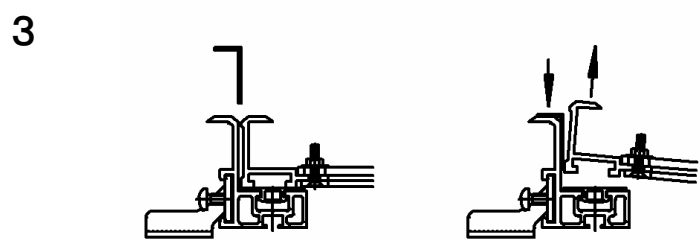

1辺ずつ蓋を持ち上げスペーサーを差し込んでください。

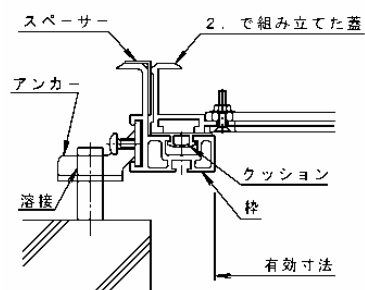

枠にアンカーを取り付け、アンカーを鉄筋に溶接固定します。このとき枠にクッションをはめ込み、蓋及びスペーサーをセットした状態で枠の固定を行ってください。スペーサーは1個ずつ上図の手順でセットしてください。

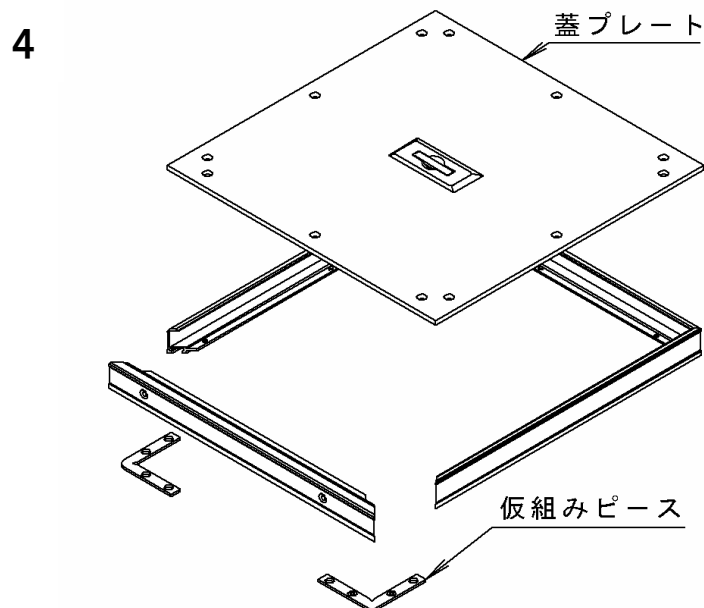

枠を固定後に蓋を外し、仮組みピースを外して蓋プレートを取り出します。

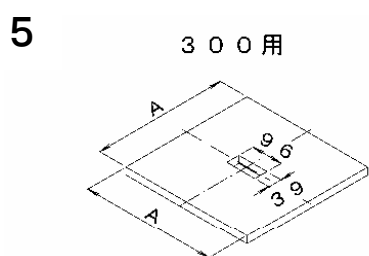

呼称	(mm)	
	A	B
300	291	
450	441	260
600	591	410

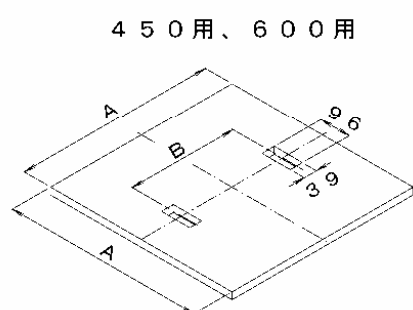

フローリング床材を上記の寸法に切断・切り欠き加工します。

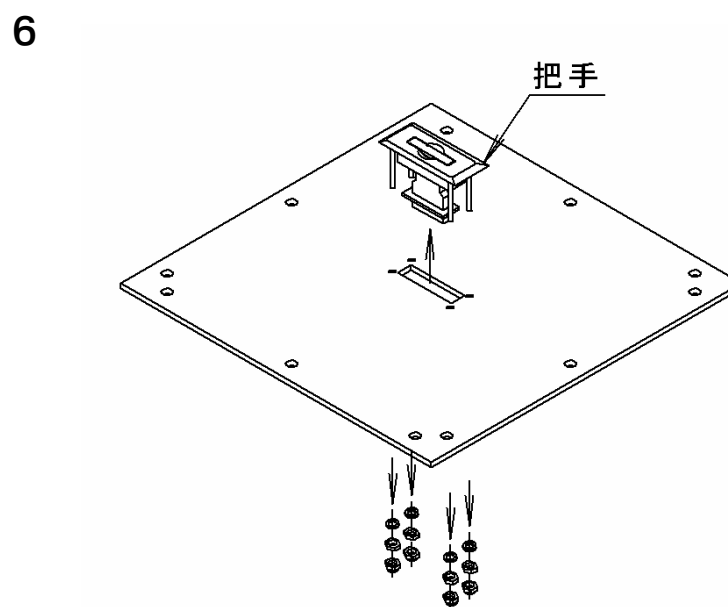

把手を蓋プレートから外します。  
スパナ[M4用、呼び7(付属)]をご使用ください。

7

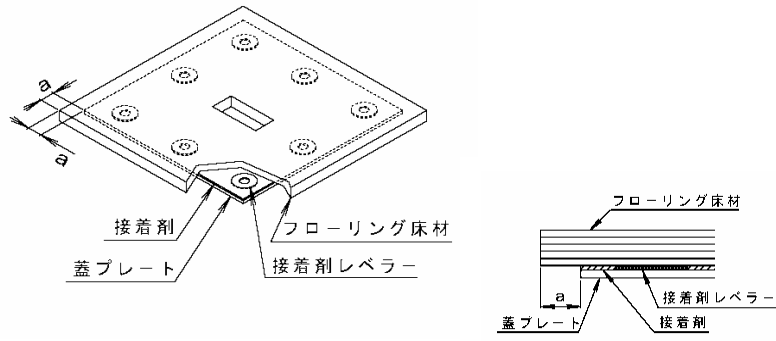

フローリング床材厚15mmはa寸法を17mmとしてください。  
 フローリング床材厚12.5mmは蓋プレートとフローリング床材は同寸法です。  
 (本図はフローリング床材厚15mmです)

蓋プレートにフローリング床材を接着剤で固定します。  
 この時、接着剤レバーを蓋プレートに均等に置き、レバーと同じ高さまで接着剤を塗布してください。

8

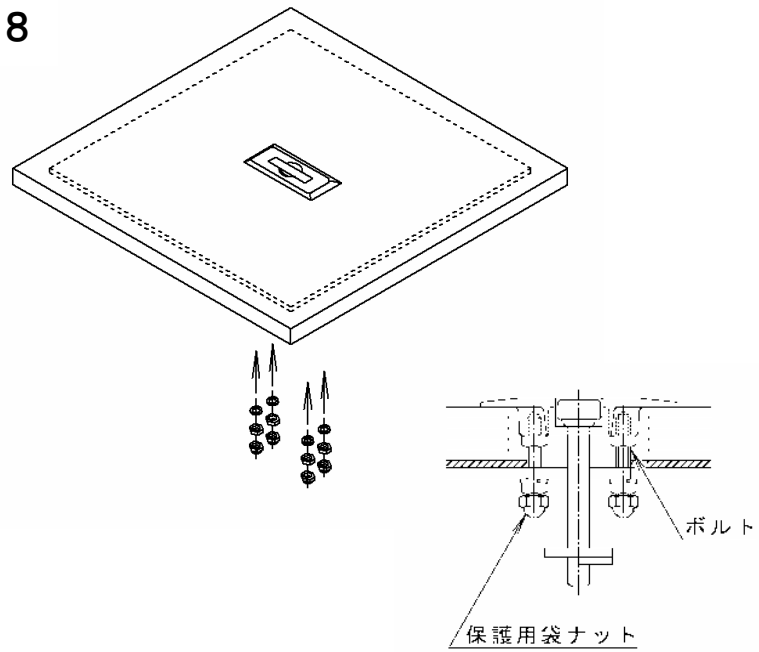

6. で外した把手を蓋プレートに取り付けます。  
 床材傷つき防止のため「保護用袋ナット」も忘れずに取り付けてください。

9

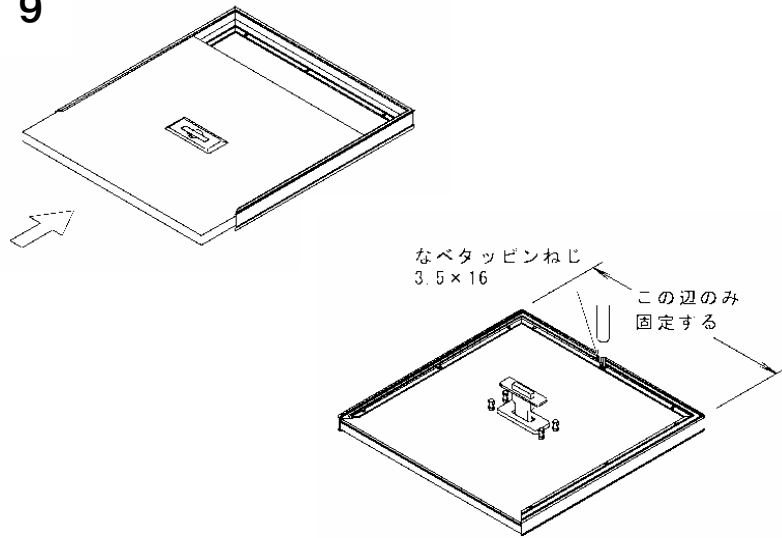

8. で組み立てた蓋プレートを3辺の蓋フレームに挿入してください。  
 挿入後、蓋裏側からなベタツピンねじで図に示す辺のみを固定してください。  
 呼称300は1ヶ所、呼称450・600は2ヶ所(辺の中心側)です。

10

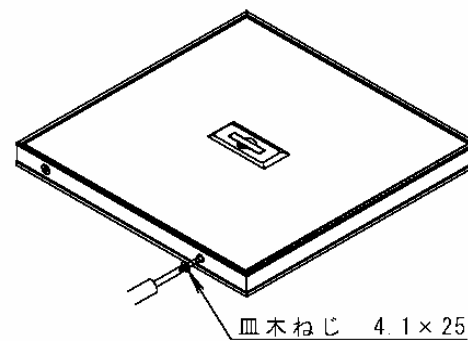

蓋フレーム1辺を皿木ねじ(2本)で3辺と目地を合わせて側面のねじ穴で固定してください。  
注)皿木ねじはめいっぱい締め付けしないでください。蓋フレームが変形する恐れがあります。

11

呼称	なベタツピンねじの数量
300	4本
450・600	8本

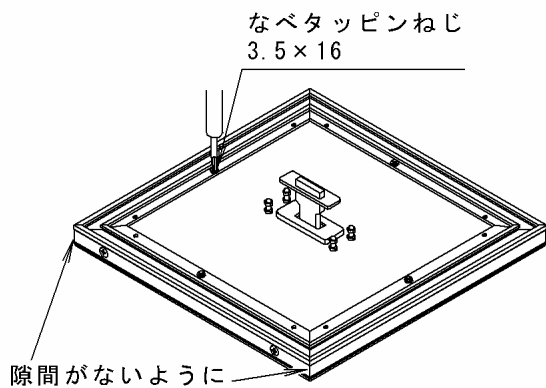

蓋裏側から9. で固定した以外の3辺の蓋フレームをなベタツピンねじで床材と固定してください。蓋フレーム1辺と蓋フレーム3辺の突き合わせ部に隙間がないように固定してください。

12

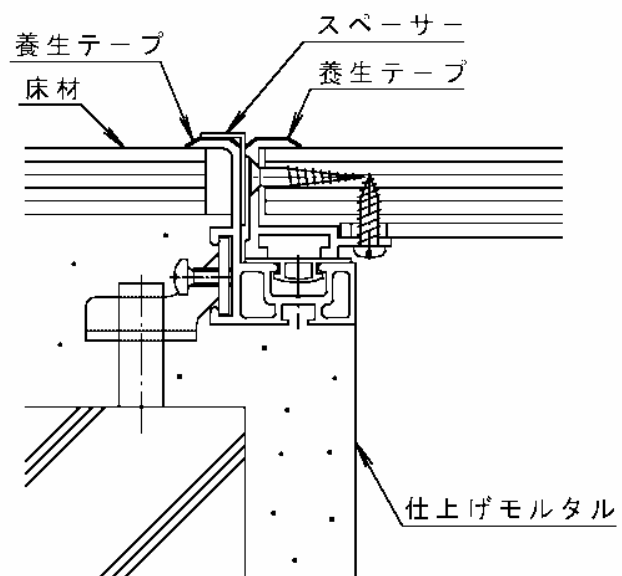

目地部に養生テープ(別途)を貼り、枠に蓋及びスペーサーをセットした状態で仕上げモルタル、床仕上げを行います。