

平面詳細図 S = 1 : 10

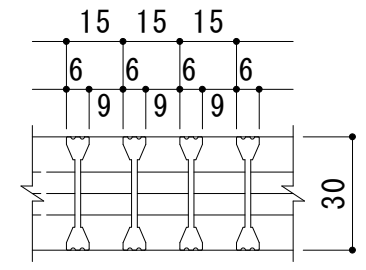

A断面図 S = 1 : 2

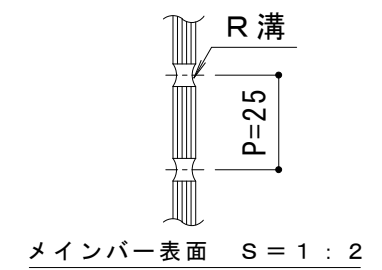
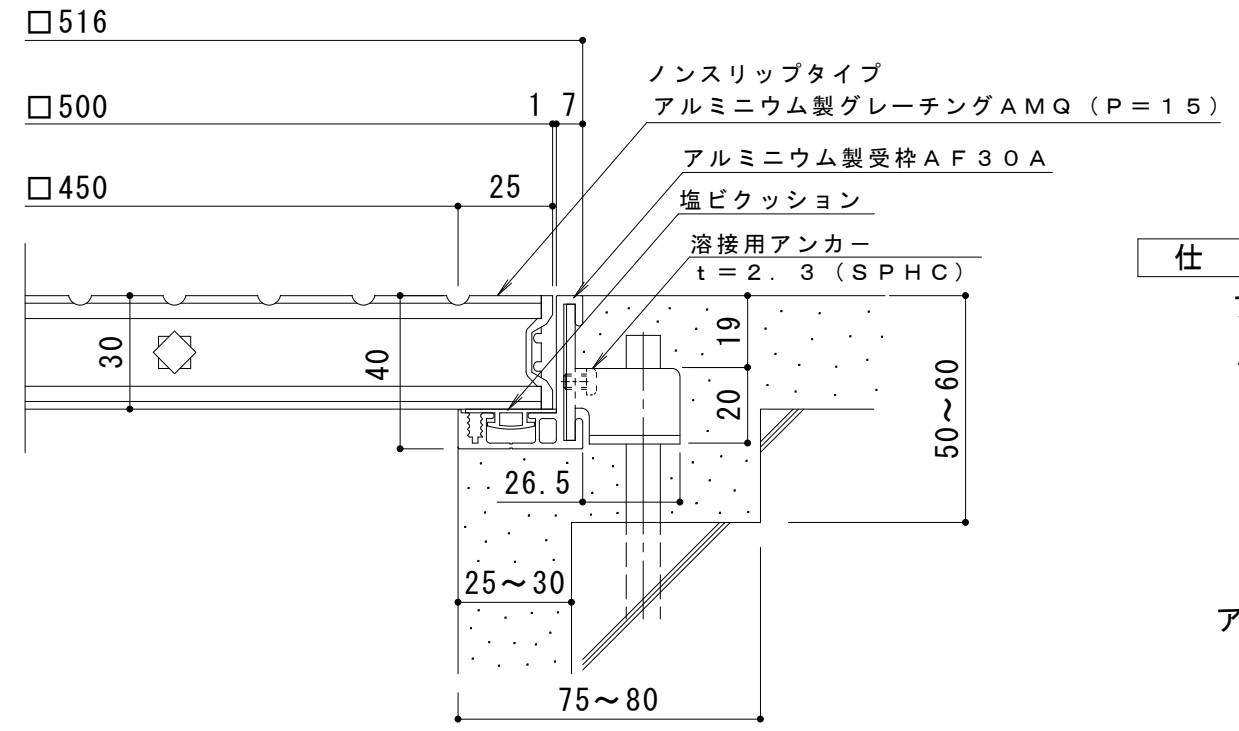

断面詳細図 S = 1 : 2

仕様

アルミニウム製 ノンスリップタイプ グレーチング  
 AMQ 500×500×30 (P=15)  
 材質：硬質アルミ押出形材 A6063S  
 処理：陽極酸化皮膜

アルミニウム製受枠 AF30A (四方枠)  
 材質：硬質アルミ押出形材 (A6063S-T5)  
 処理：陽極酸化塗装複合皮膜

|        |       |   |   |        |        |  |        |        |          |                      |
|--------|-------|---|---|--------|--------|--|--------|--------|----------|----------------------|
| 訂<br>正 | 年・月・日 | 内 | 容 | 製<br>図 | 検<br>図 | 工事名称   | 製<br>図 | 検<br>図 | 作成年月日    | カネソウ株式会社<br>3RP53322 |
|        | ・     |   |   |        |        | 図面名称 アルミニウム製 ノンスリップタイプ グレーチング<br>AMQ 500×500×30 (P=15) + AF30A | 吉田     | 樋口     | 縮尺<br>図示 |                      |