

平面詳細図 S = 1 : 10

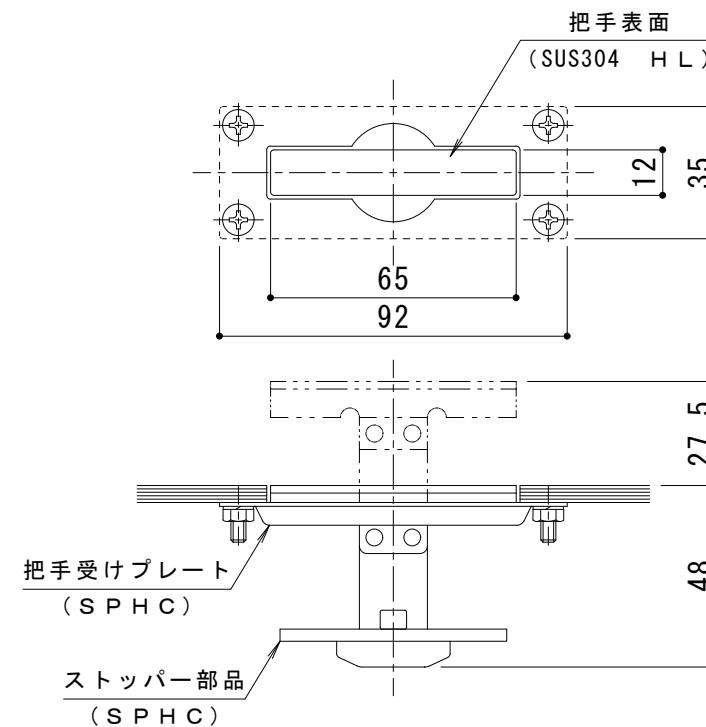

把手詳細図 S = 1 : 2

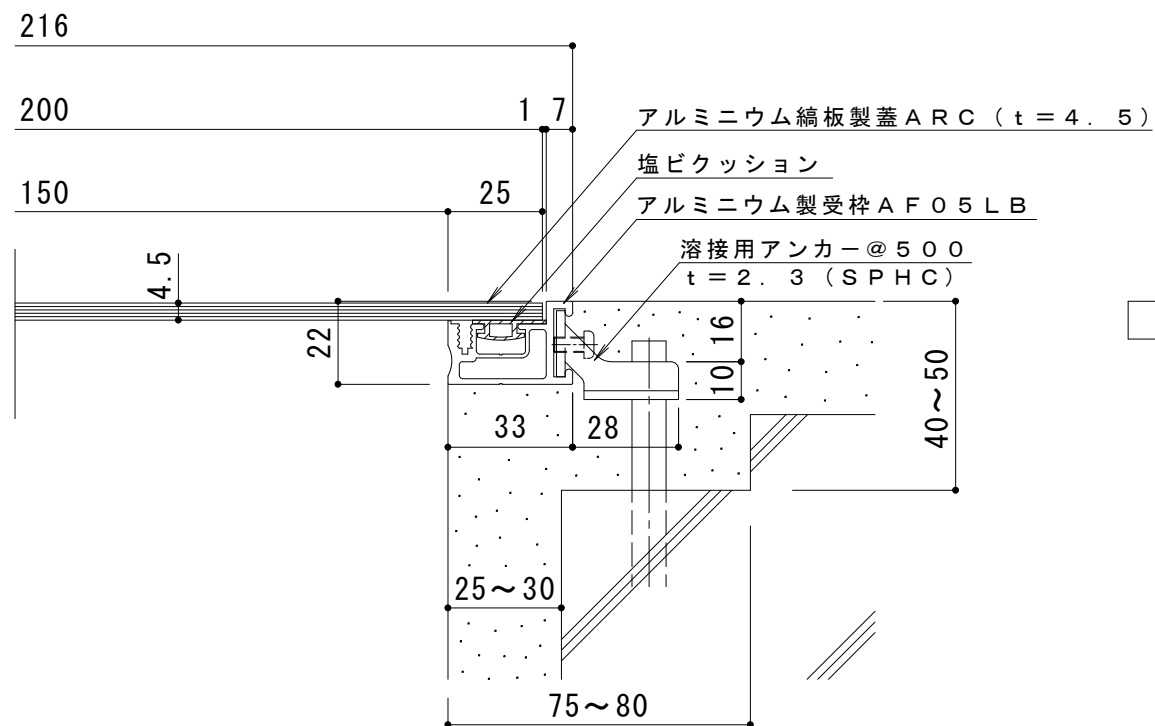

断面詳細図 S = 1 : 2

仕様

アルミニウム縞板製 配線・配管ピット蓋 (板厚4.5mm)

ARC 200×600×4.5

材質：縞板 t=4.5 (A5052)

処理：陽極酸化塗装複合皮膜

定尺：599

アルミニウム製受枠 AF05LB

材質：硬質アルミ押出型材 (A6063S-T5)

処理：陽極酸化塗装複合皮膜

定尺：3000

| | | | | | | | | | | | | | | |
|--------|-------|-------|-------|-------|-------|-------|-------|--|---|----|----|-----------|-------|-----------------------|
| 訂 正 | 年・月・日 | 内 | 容 | 製 | 図 | 検 | 図 | 工事名称 | 製 | 図 | 検 | 図 | 作成年月日 | カネノウ株式会社 3RP130572 |
| | 年・月・日 | 年・月・日 | 年・月・日 | 年・月・日 | 年・月・日 | 年・月・日 | 年・月・日 | 図面名称 アルミニウム縞板製 配線・配管ピット蓋 (板厚4.5mm) ARC 200×600×4.5+AF05LB | 谷 | 星野 | 縮尺 | 1:10, 1:2 | 図番 | |