

名称	U字溝用スリットみぞ蓋 集水樹蓋 敷地境界用
適用樹	樹内径 450mm
スリット蓋	ステンレス製 SUS304
	滑り止め模様付
	すきま 6mm
	跳ね上がり・騒音防止用ロック金具付
蓋本体	寸法 幅54×長さ537×高さ20
	スチール製 溶融亜鉛めっき
	ステンレス目地付
	引き上げ部材付
	充填深さ 70mm
受枠	スリット幅 60mm
	寸法 幅543×長さ537×高さ106
	寸法 幅543×長さ537×高さ106
品番	スチール製 溶融亜鉛めっき
	寸法 幅560×長さ550×高さ110
	カネソウ ボーダースリット
	集水樹: BKISSW-2E-450 S=60 P=10

強度性能	
強度	T-2: 後輪1輪荷重7.8kN(800kgf) 総重量2トンまでの車両が通行可能
主な使用場所	建物内、建物敷地内、公園敷地内、 車道以外で車両の乗り入れる可能性のある場所
車両進行方向	横断方向、縦断方向
衝撃係数	0
荷重	7.8kN
後輪接地面積	200×160 mm

縦断方向
横断方向

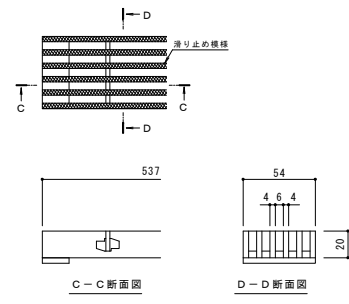

スリット蓋 詳細図 S=1:2

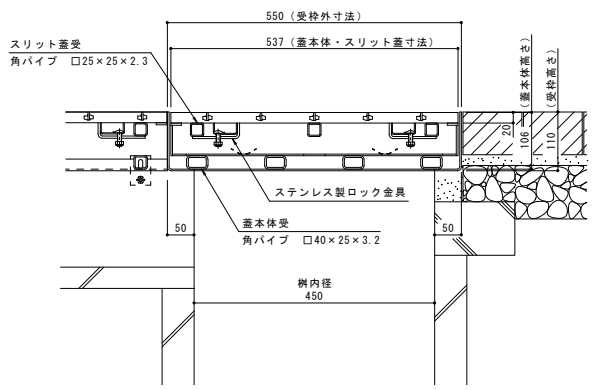

A-A断面図 S=1:5

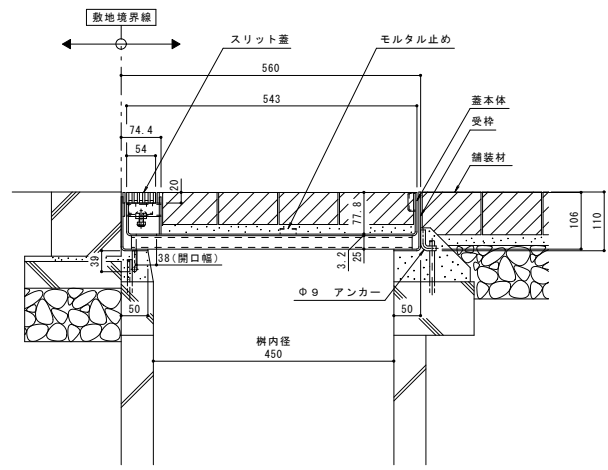

B-B断面図 S=1:5

ステンレス目地はスリット蓋の両サイドのみです
蓋本体および受枠の目地はスチールとなります。