

パール穴 2カ所

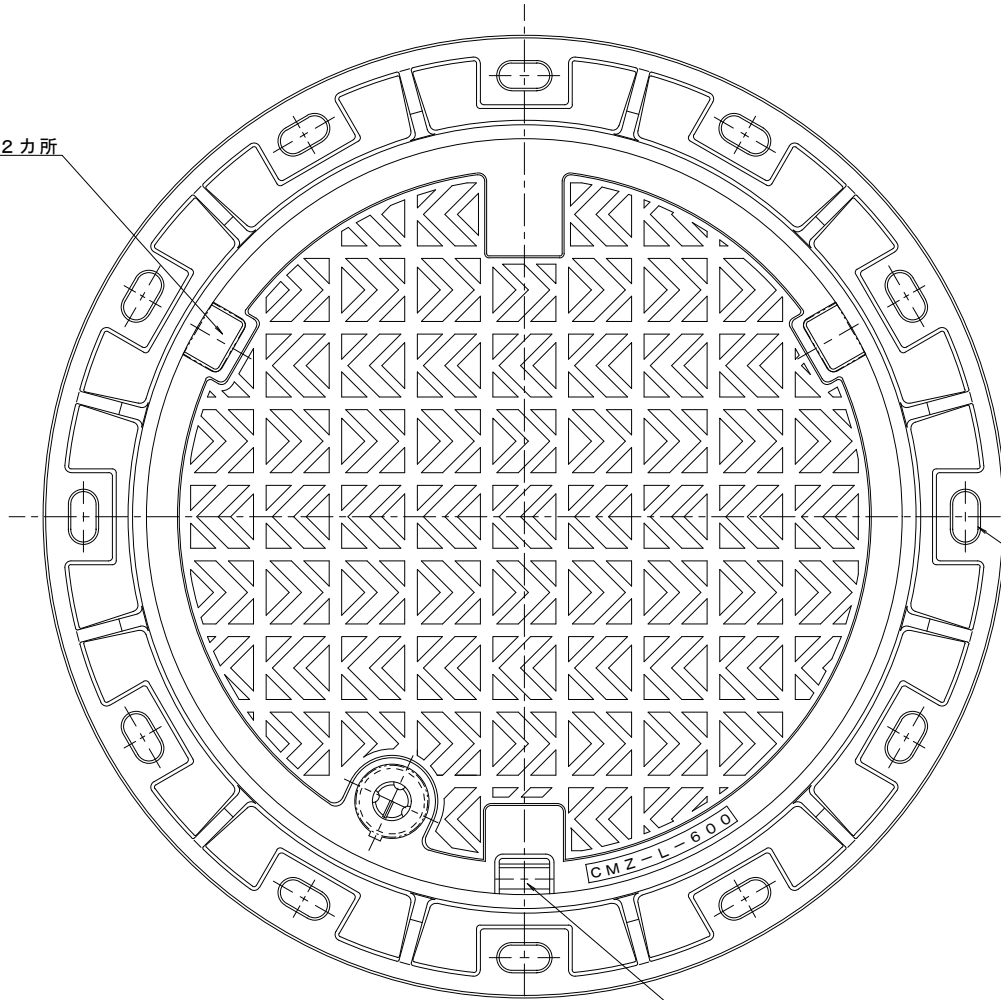

蓋版開閉用パール穴

12-20x40

蝶番: FCD600、樹脂系塗装
ピン: SUS304

蓋: FCD700、樹脂系塗装

枠: FCD600、樹脂系塗装

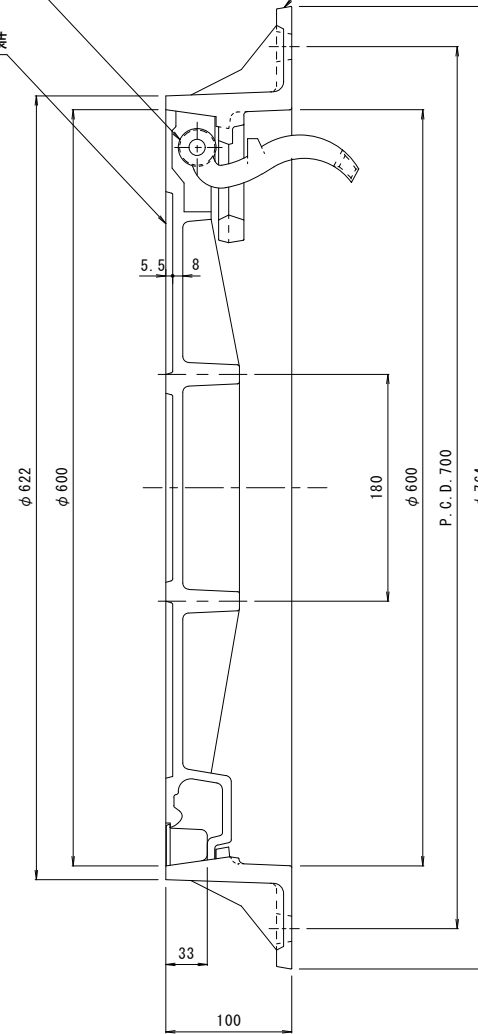

仕様

規格	T-14
重量	60kg

動摩擦係数測定結果値

表面状態	動摩擦係数 μ		
	気乾状態	湿潤状態	湿汚状態
平均	1.047	0.816	0.746

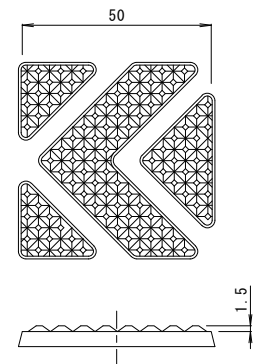

ノンスリップ模様詳細 S=1:1

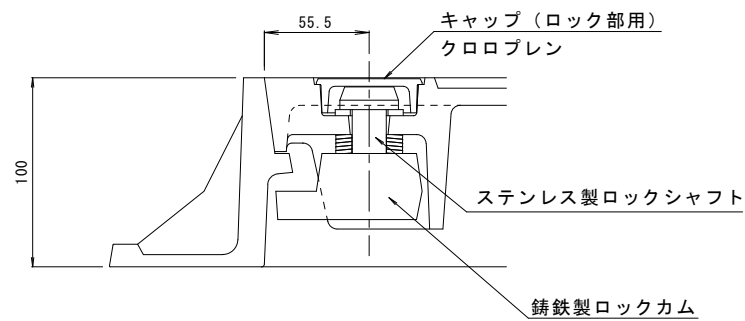

ロック部詳細 S=1:2

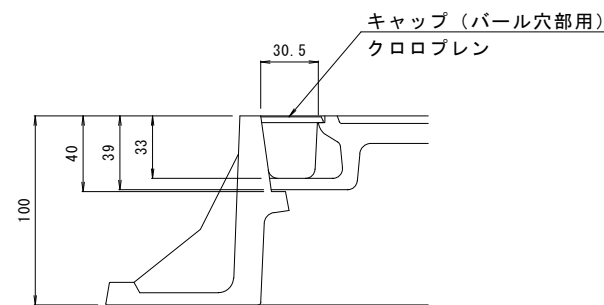

パール穴部詳細 S=1:2

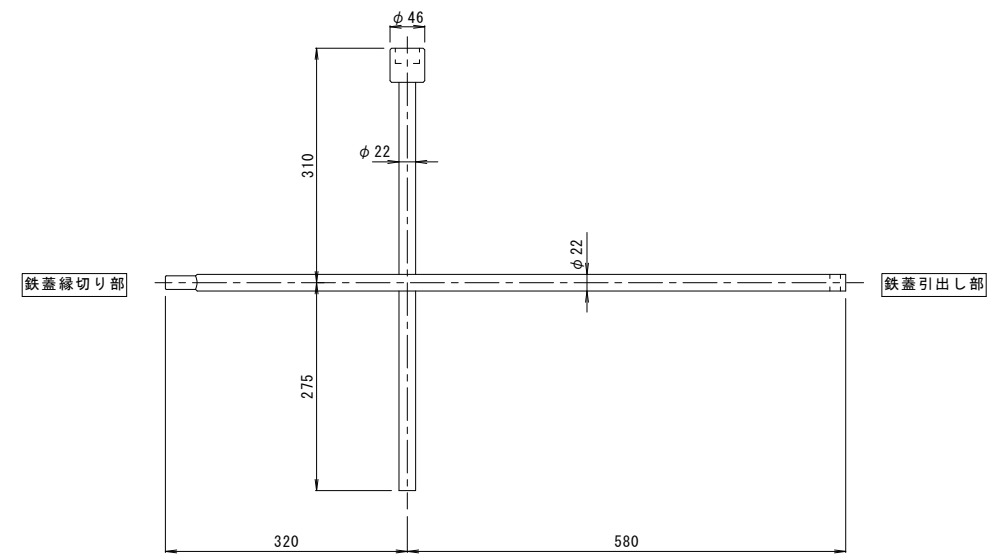
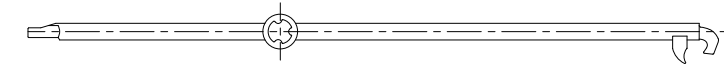

専用開閉ハンドル S=1:5

訂	年・月・日	内	容	製	図	検	年・月・日	内	容	製	図	検
正												

工事名称	現場名称	製図	検図	作成年月日
ノンスリップタイプ テーパ構造型 蝶番式 一般型 情報BOX用鉄蓋 CMZ-L-600		樋口	博幸	1:3(1:5,1:2)

カネノウ株式会社
1RM26701