

仕様

規格	T-14
重量	120kg

動摩擦係数測定結果値

表面状態	動摩擦係数 $\mu$		
	気乾状態	湿潤状態	湿汚状態
平均	1.047	0.816	0.746

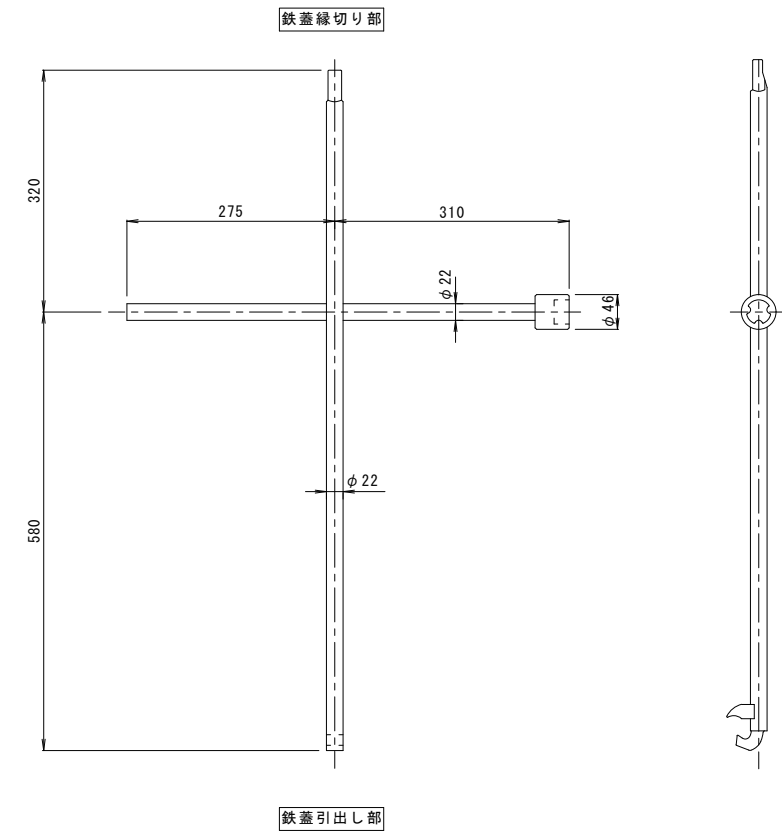
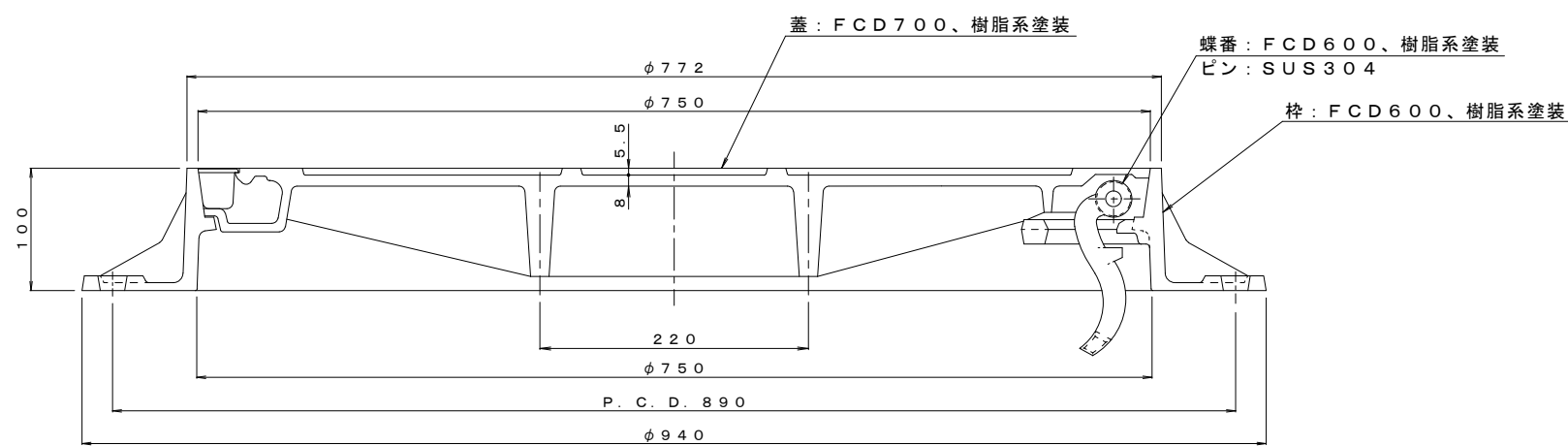
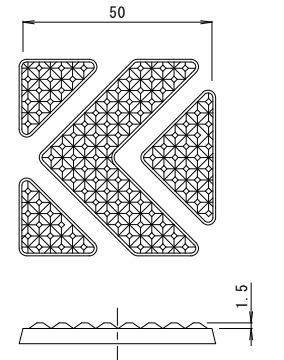

断面 A-A

年・月・日	内容	製図	検図	年・月・日	内容	製図	検図	備考

工事名称	製図	検図	作成年月日
図面名称	樋口	中西	
ノンスリップタイプ テーパ構造型 蝶番式 一般型 情報BOX用鉄蓋 CMZ-L-750			縮尺 1:3(1:5)

製図	検図	作成年月日	カネソウ株式会社
			図番 1RM25475