

平面詳細図 S = 1 : 10

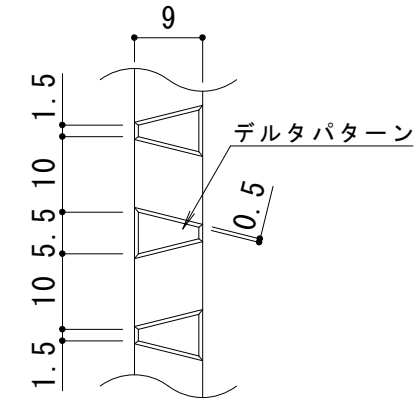

メインバー表面 S = 1 : 1

※デルタパターンの配列は一定ではありません。

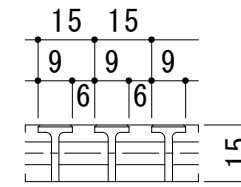

A断面図 S = 1 : 2

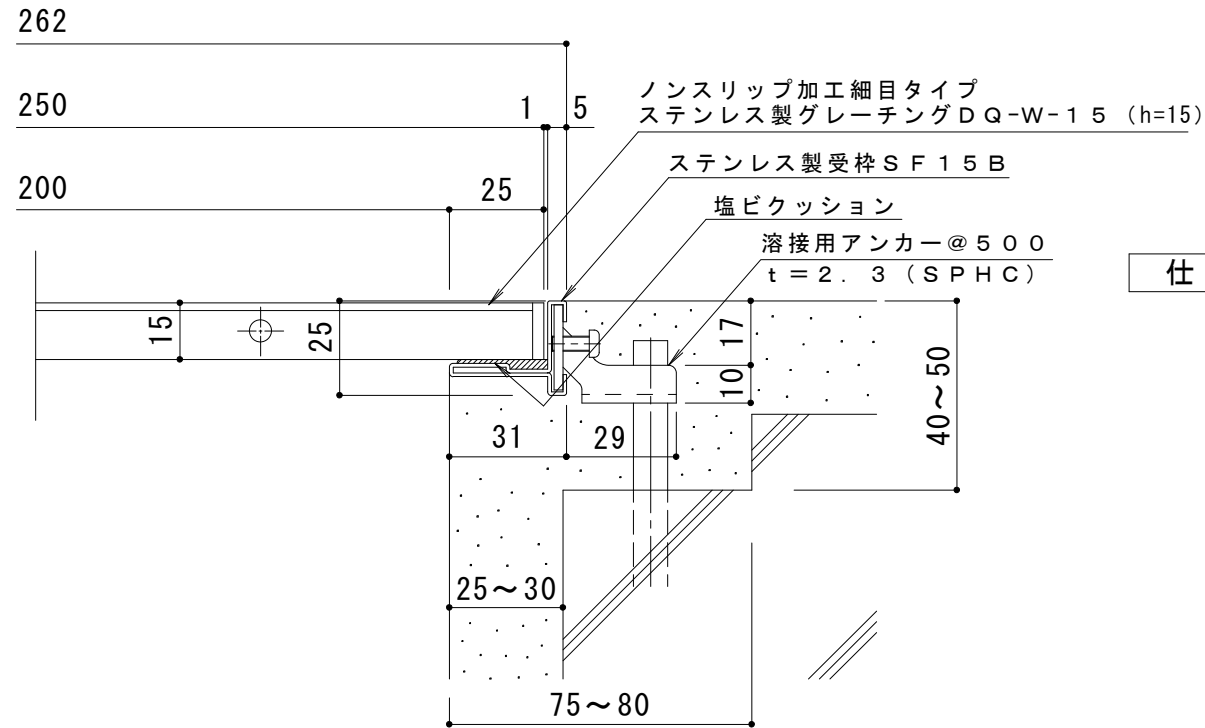

断面詳細図 S = 1 : 2

仕様

- ステンレス製細目ノンスリップタイプ(デルタ模様)
- ステンレス製グレーチング DQ-W-15 250×500×15
- 材質：メインバー SUS304 @15
- クロスバー SUS304 @100
- サイドバー SUS304
- 定尺：499
- ステンレス製受枠 SF15B
- 材質：冷間圧延ステンレス鋼板 (SUS304-2B)
- 定尺：3000

|    |       |    |    |    |   |    |    |          |          |
|----|-------|----|----|----|---|----|----|----------|----------|
| 訂正 | 年・月・日 | 内容 | 製図 | 検図 | 工事名称  | 製図 | 検図 | 作成年月日    | カネノウ株式会社 |
|    | 年・月・日 |    |    |    | 図面名称<br>ステンレス製グレーチング DQ-W-15 250×500×15+SF15B | 吉田 | 樋口 | 縮尺<br>図示 |          |