

施工例 S = 1 : 3

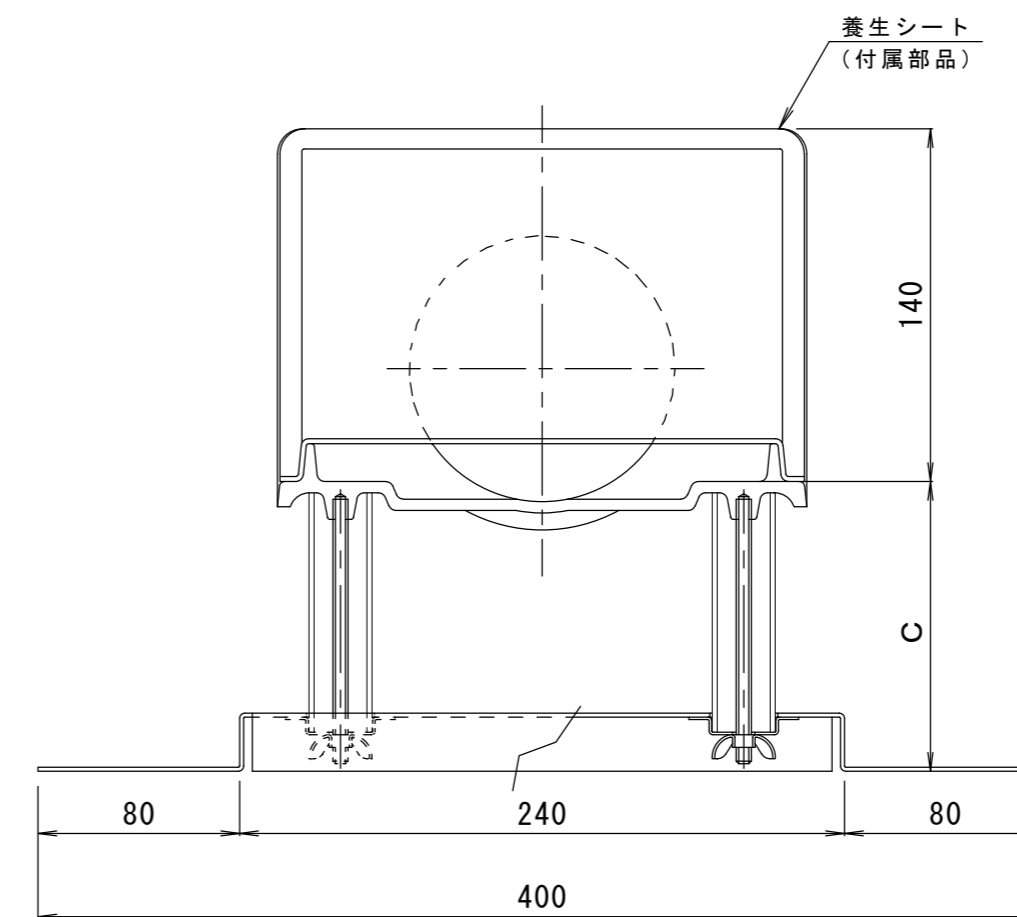
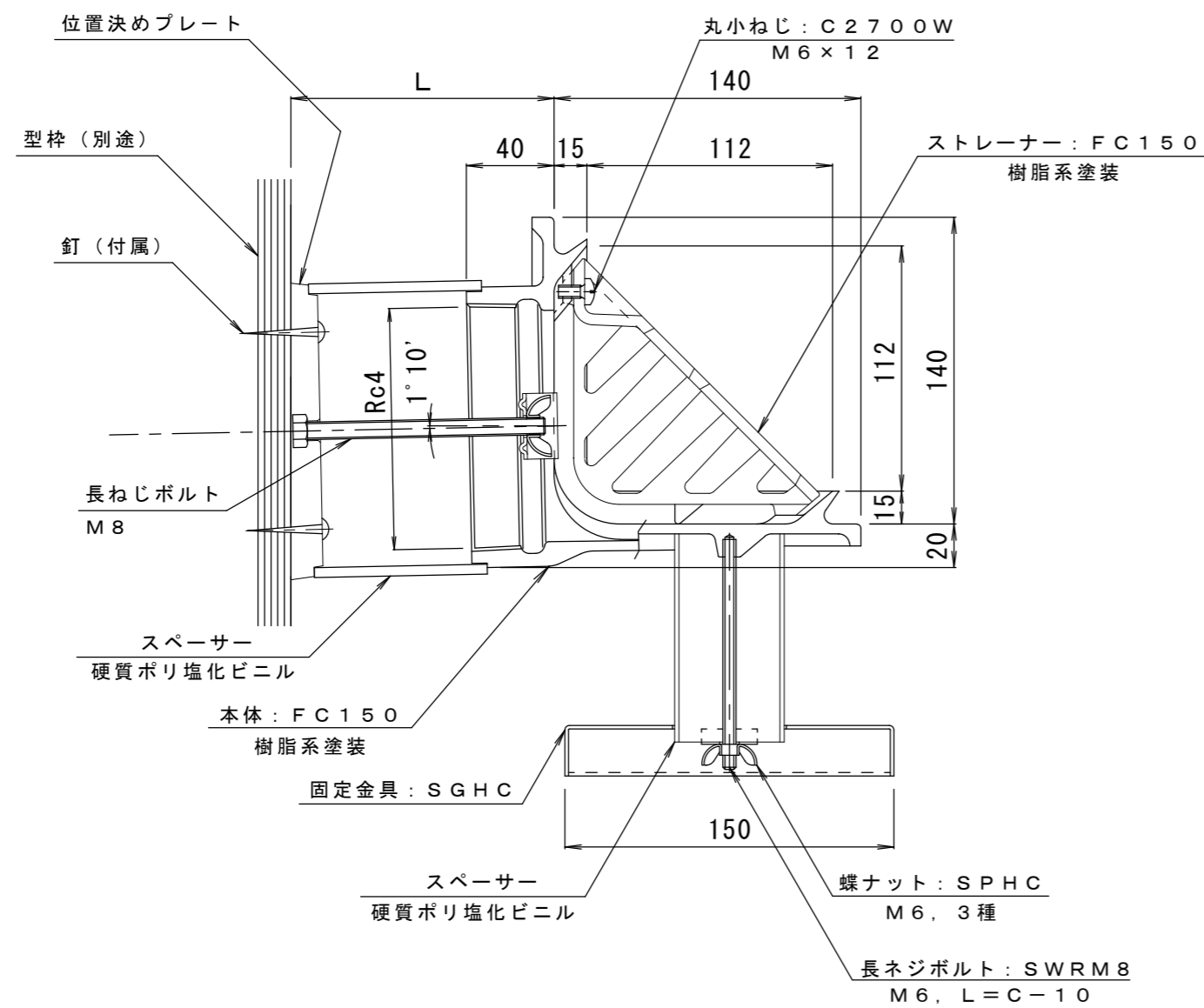

※御注文の際はC・L寸法をご指示ください。

訂	年・月・日	内	容	製	検	備	考	工事名称	製	検	作	成	年	月	日	カネノウ株式会社 2RD16592
正	・							図面名称 鋳鉄製ルーフドレン よこ引き用 デッキプレート打込型 ねじ込み式 塗膜・モルタル防水用 立ち上がり部打込金具付 EDUXG-100 C=指示 L=指示	清田隼人	星野和彦	縮尺	1 : 3	図番			