

備考

SHASE-S 209 角形格子ふた 500K該当品

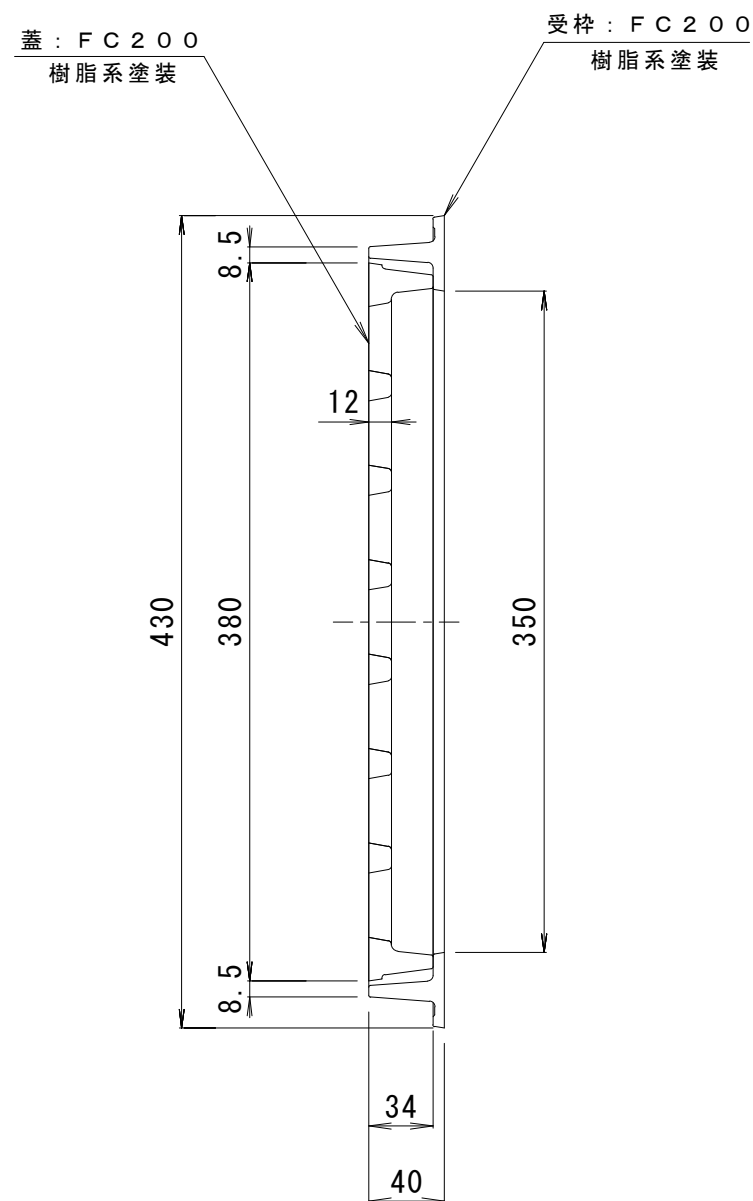
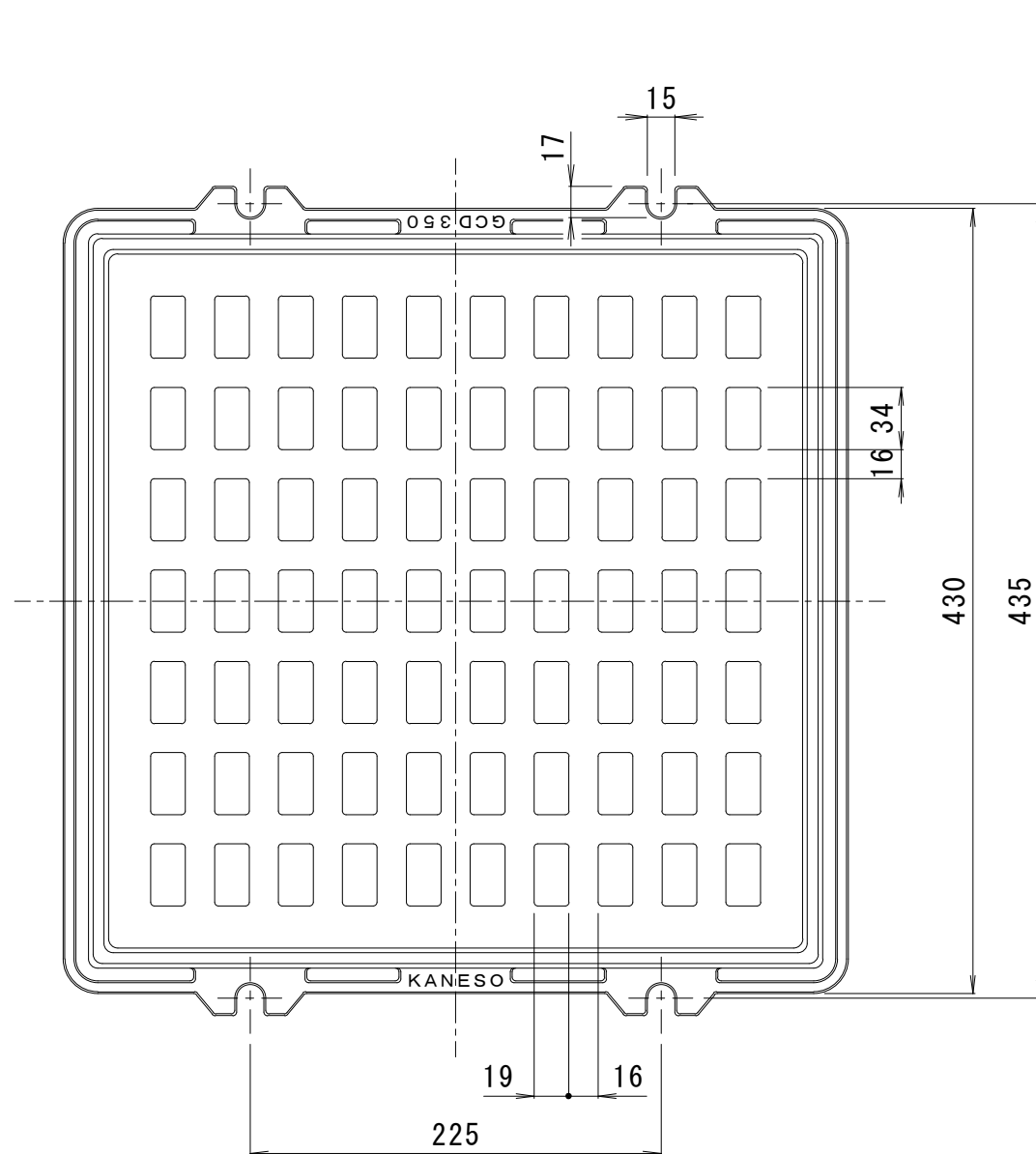

仕様
 適応荷重：T-2
 破壊荷重：20kN (2,041kgf) 以上
 接触圧子：φ150mm
 標準質量：18.3kg

訂 正	年・月・日	内	容	製	図	検	図	工事名称	製	図	検	図	作成年月日	カネソウ株式会社 縮尺 1:4 図番 3RS8761
								格子型 集水樹 受枠付 鋳鉄製みぞ蓋 GCD-2-350	水谷	樋口				