

平面詳細図 S = 1 : 4

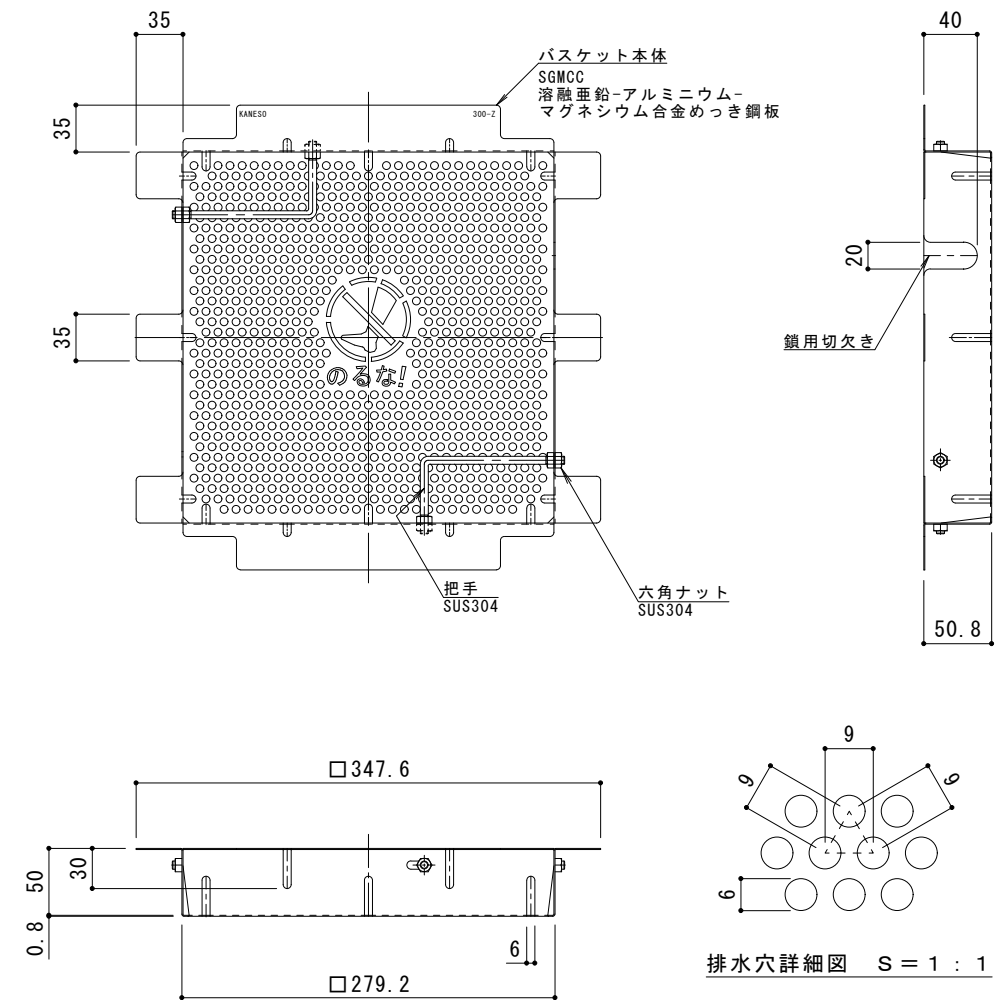

バスケット詳細図 S = 1 : 4

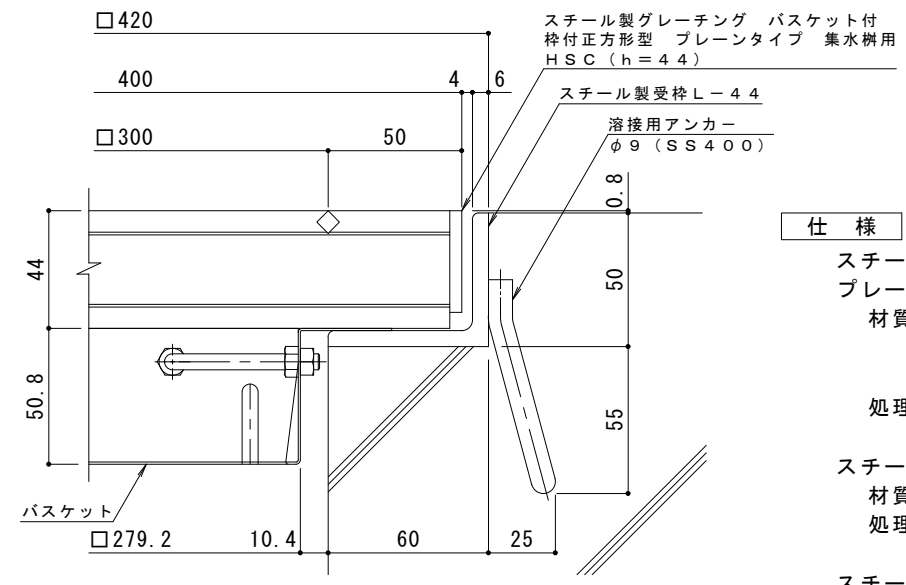

断面詳細図 S = 1 : 2

※グレーチングが受枠の上面より0.8mm高くなります。

- 仕様 ※適用荷重：T-20**
- スチール製グレーチング バスケット付 枠付正方形型 プレーンタイプ 集水樹用 HSC 3344
 - 材質：メインバー I-44@30 (SS400)
 - クロスバー □6 @100 (SS400)
 - エンドプレート FB4.5×38 (SS400)
 - 処理：溶融亜鉛めっき
 - スチール製受枠 L-44 (四方枠)
 - 材質：SS400
 - 処理：樹脂系塗装
 - スチール製集水樹用バスケット DK-300-Z
 - 材質：SGMCC

訂正	年・月・日	内	容	製	図	検	図	備	考	工事名称	製	図	検	図	作	成	年	月	日	カネノウ株式会社 2RG94818
										図面名称 スチール製グレーチング バスケット付 枠付正方形型 プレーンタイプ 集水樹用 HSC 3344+DK-300-Z	中西	絢	音	樋	口	佳	平	図	示	