

平面詳細図 S = 1 : 10

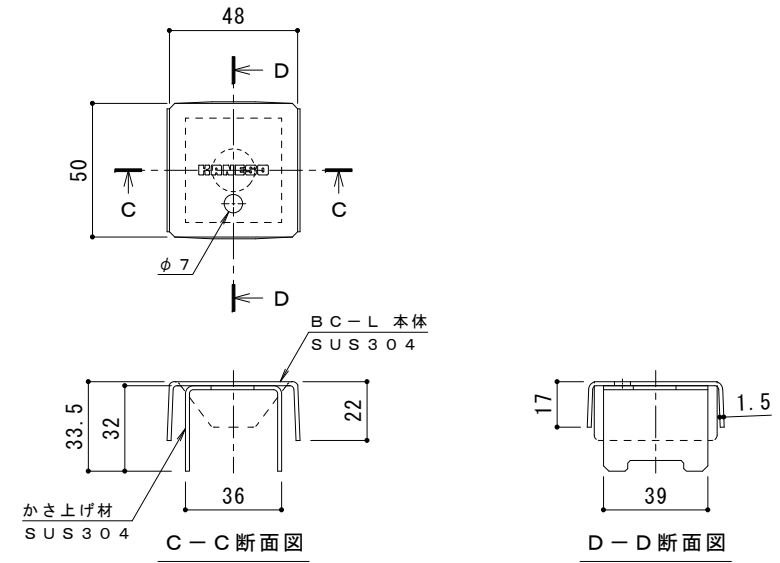

ボルトキャップBC-L詳細図

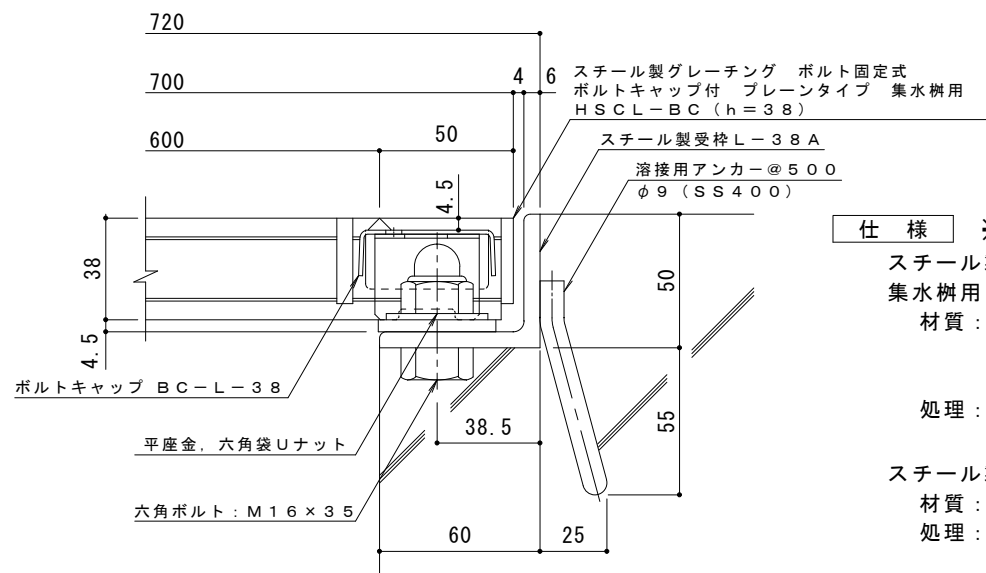

断面詳細図 S = 1 : 2

仕様 ※適用荷重: T-2
 スチール製グレーチング ボルト固定式 ボルトキャップ付 プレーンタイプ
 集水樹用 HSCL-BC 6638
 材質: メインバー I-38@30 (SS400)
 クロスバー □6 @100 (SS400)
 エンドプレート FB4.5x32 (SS400)
 処理: 溶融亜鉛めっき
 スチール製受枠 L-38A (四方受四方枠)
 材質: SS400
 処理: 樹脂系塗装

訂正	年・月・日	内	容	製	検	備	考	工事名称	製	検	作	カネノウ株式会社	
	・							図面名称	真鍋有紀	星野和彦	成		2RG93571
								スチール製グレーチング ボルト固定式 ボルトキャップ付 プレーンタイプ 集水樹用 HSCL-BC 6638-a			年	図	番