

平面詳細図 S = 1 : 10

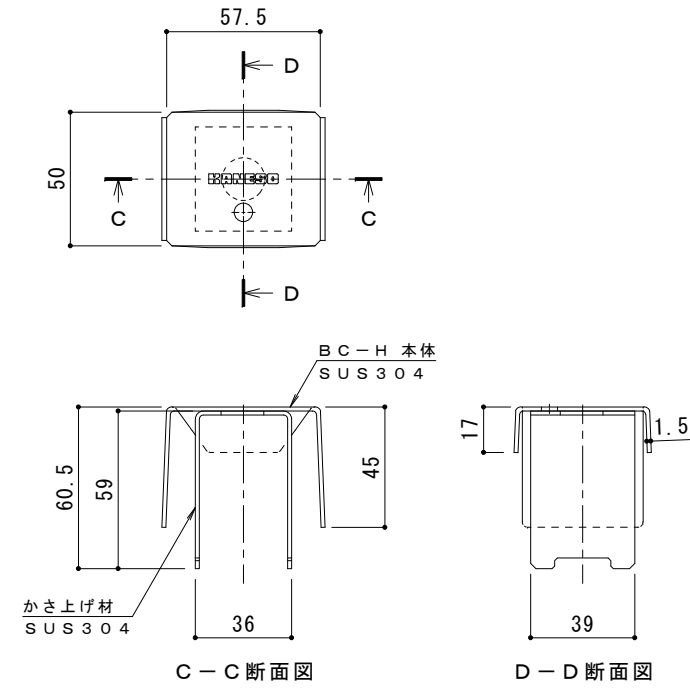

ボルトキャップBC-H詳細図

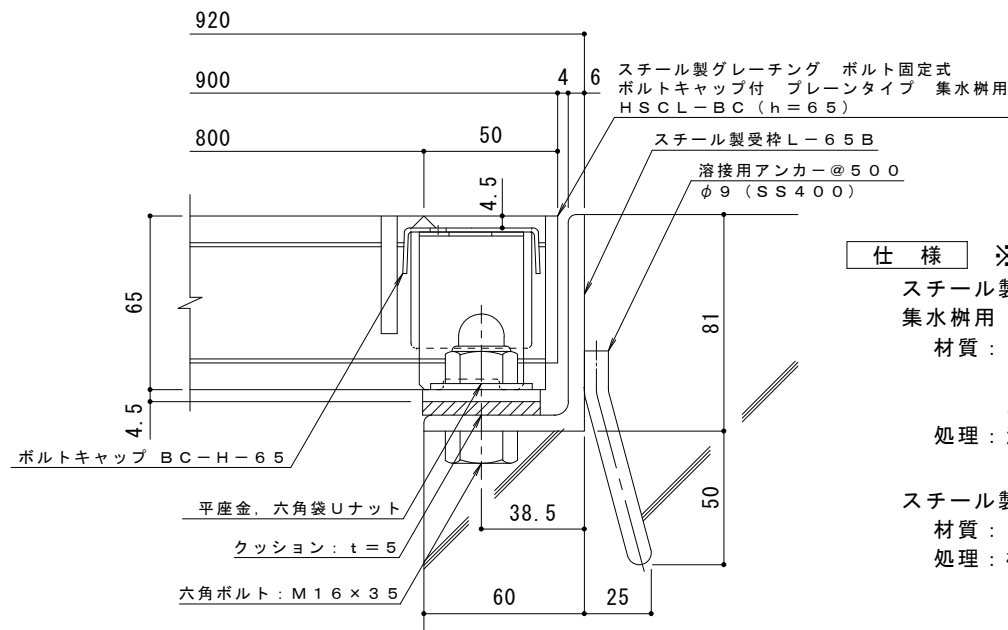

断面詳細図 S = 1 : 2

仕様 ※適用荷重: T-14, T-6
 スチール製グレーチング ボルト固定式 ボルトキャップ付 プレーンタイプ
 集水樹用 H SCL-BC 8865
 材質: メインバー I-65@35.3 (SS400)
 クロスバー □8 @100 (SS400)
 エンドプレート FB4.5×55 (SS400)
 処理: 溶融亜鉛めっき

スチール製受枠 L-65B (四方受四方枠)
 材質: SS400
 処理: 樹脂系塗装

訂 正	年・月・日	内 容	製 図	検 図	備 考	工事名称	製 図	検 図	作成年月日	カネノウ株式会社 2RG92796
						鋼面名称 スチール製グレーチング ボルト固定式 ボルトキャップ付 プレーンタイプ 集水樹用 H SCL-BC 8865-b	真鍋有紀	星野和彦	縮尺 図 示	