

平面詳細図 S = 1 : 10

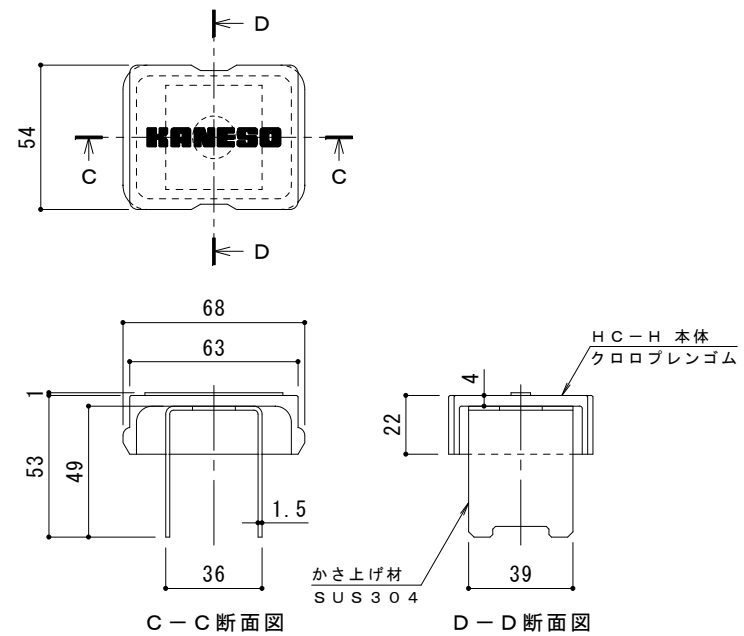

ボルトキャップHC-H詳細図

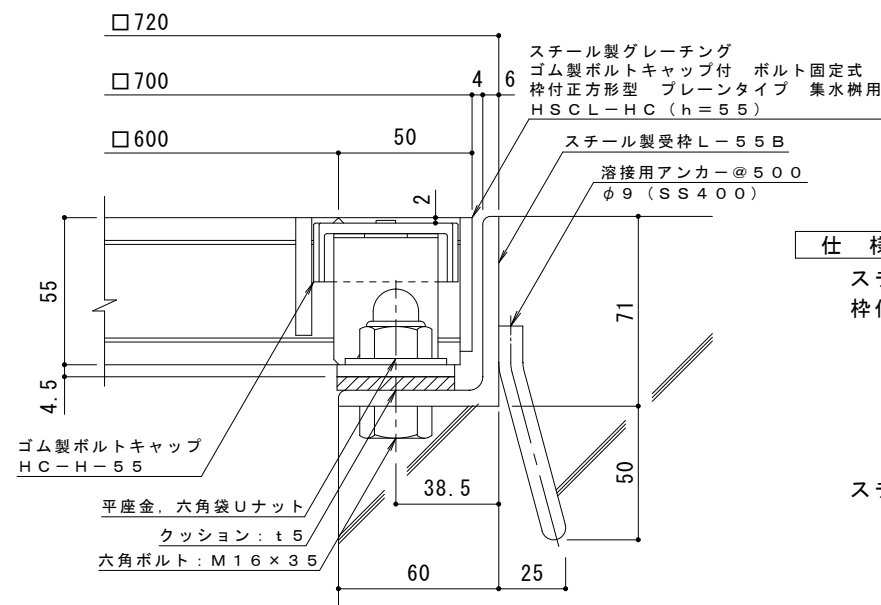

断面詳細図 S = 1 : 2

仕様 ※適用荷重: T-14, T-6

鋼製グレーチング ゴム製ボルトキャップ付 ボルト固定式  
 枠付正方形型 プレーンタイプ 集水樹用 HSC L-HC 6655  
 材質: メインバー I-55 @35.3 (SS400)  
 クロスバー □8 @100 (SS400)  
 エンドプレート FB4.5×50 (SS400)  
 処理: 溶融亜鉛めっき

鋼製受枠 L-55B (四方枠)  
 材質: SS400  
 処理: 樹脂系塗装

訂	年・月・日	内	容	製	図	検	図	備	考
正									

工事名称	鋼製グレーチング ゴム製ボルトキャップ付 ボルト固定式 枠付正方形型 プレーンタイプ 集水樹用 HSC L-HC 6655-b
図面名称	鋼製グレーチング ゴム製ボルトキャップ付 ボルト固定式 枠付正方形型 プレーンタイプ 集水樹用 HSC L-HC 6655-b

製	図	平野里果
検	図	樋口佳平
作	成	年月日
縮	尺	図 示

カネノウ株式会社	
図	番
2RG93959	