

ボックス φ20

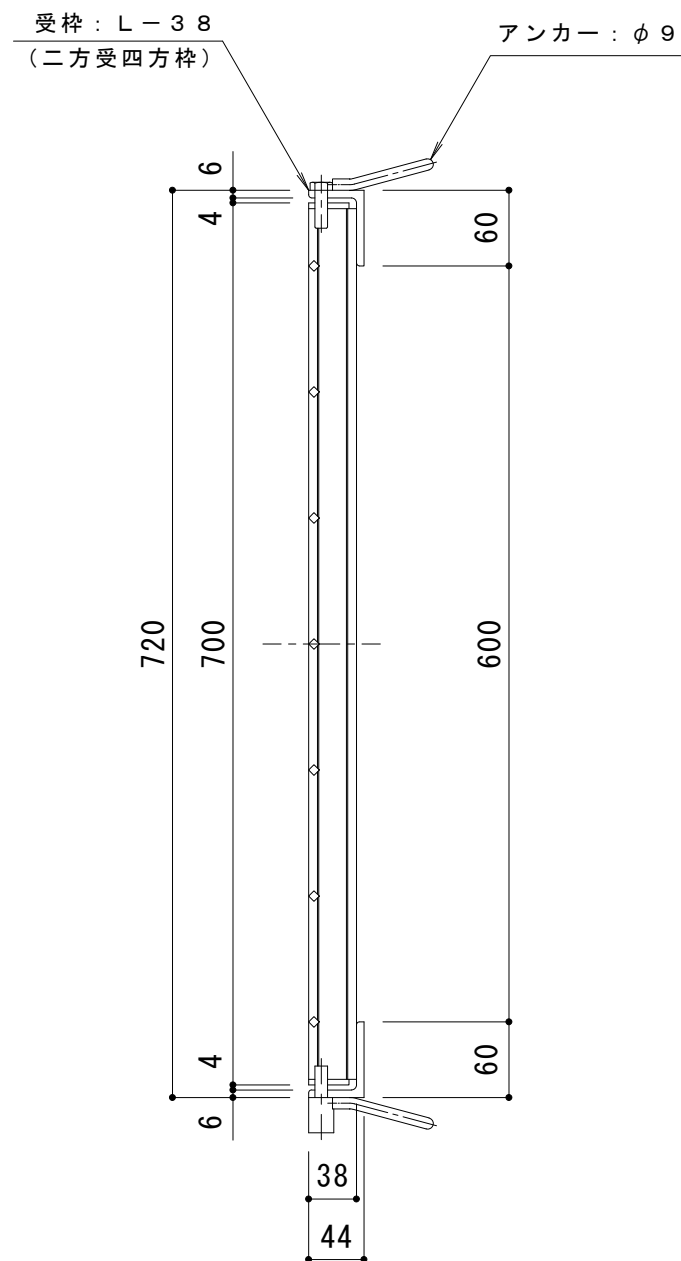

仕様 ※適用荷重：T-2
 スチール製グレーチング 110° 開閉式 プレーンタイプ
 集水柵用 HSF 6638
 材質：SS400
 処理：溶融亜鉛めっき
 スチール製受枠 L-38 (二方受四方枠)
 材質：SS400
 処理：樹脂系塗装
 ※脱着ピン付

訂 正	年・月・日	内	容	製	図	検	図	工事名称	製	図	検	図	作成年月日	カネノウ株式会社 3RG33555
	・							図面名称 スチール製グレーチング 110° 開閉式 プレーンタイプ 集水柵用 HSF 6638	真鍋	星野			縮尺 1:6	