

平面詳細図 S = 1 : 10

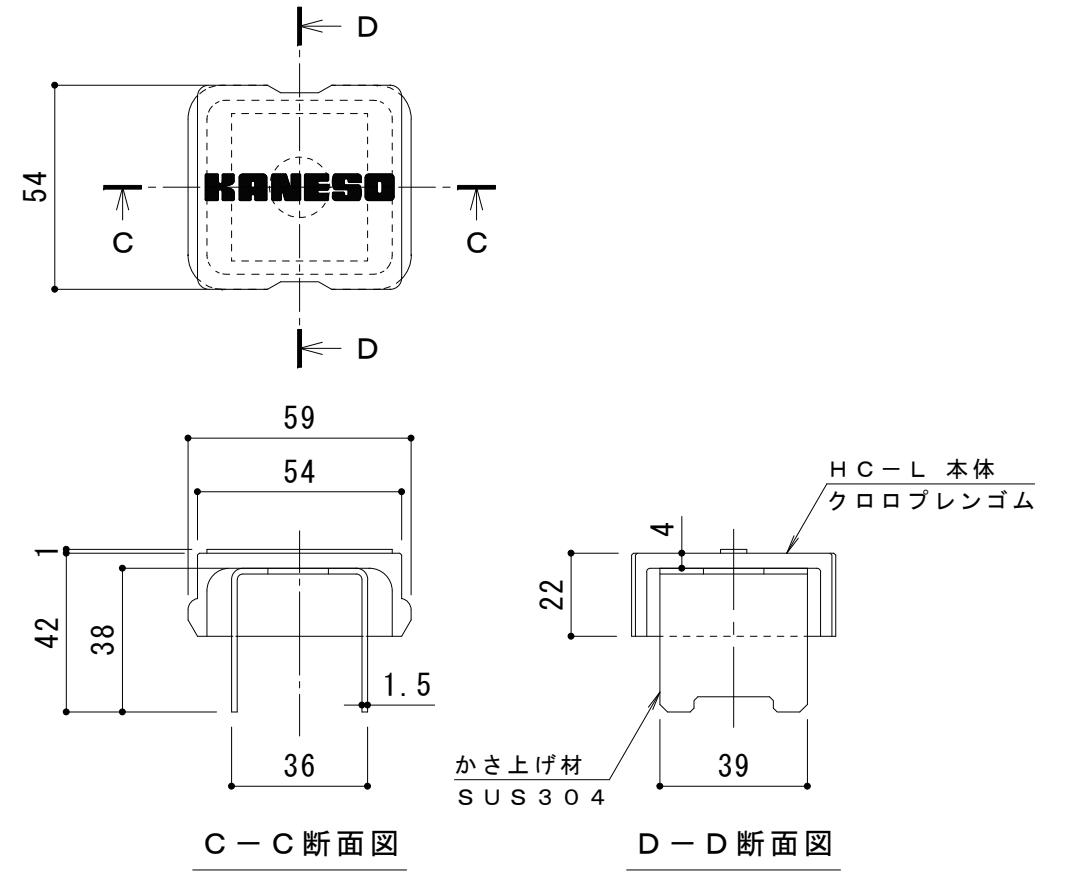

ボルトキャップHC-L詳細図

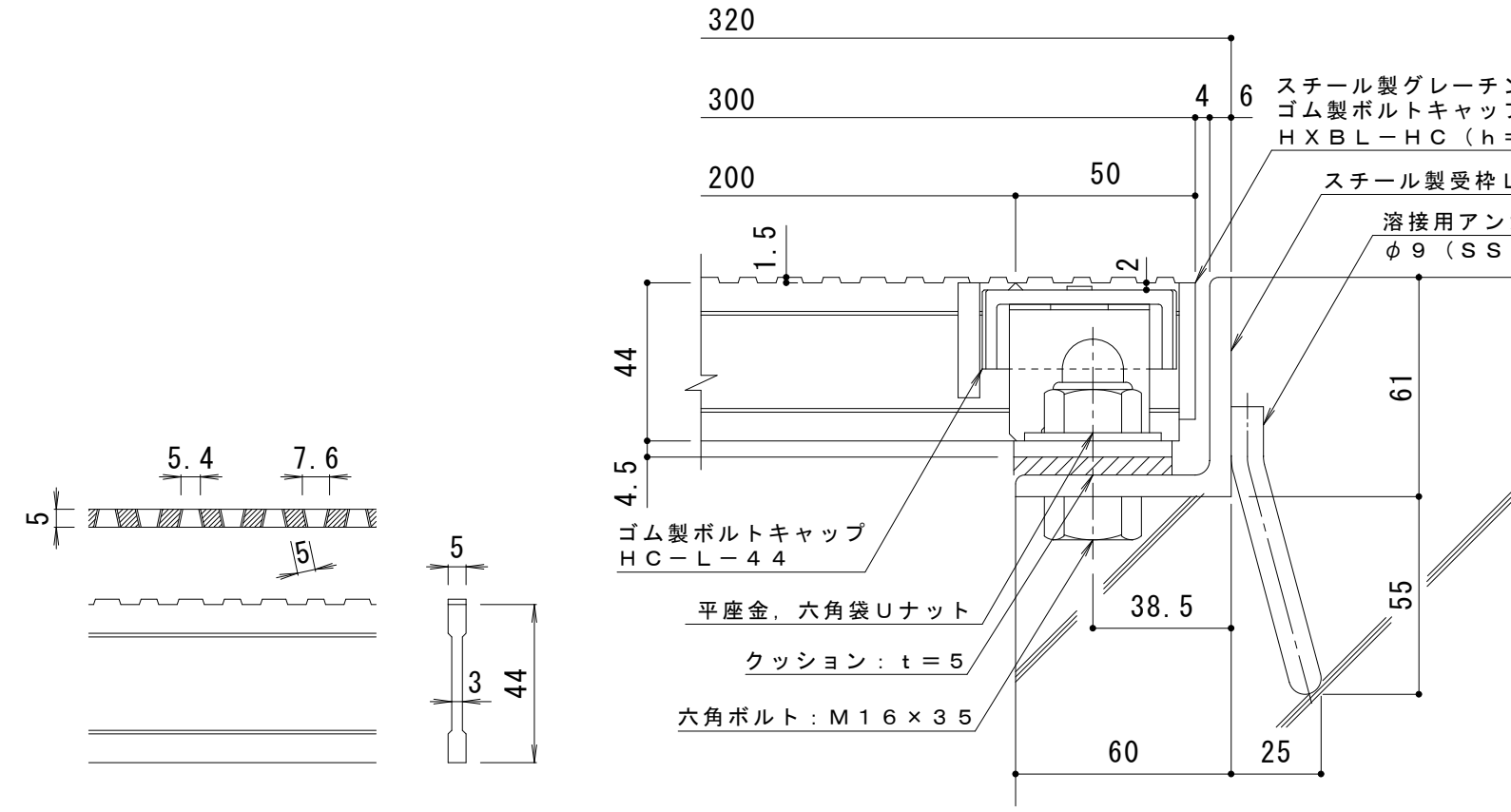

断面詳細図 S = 1 : 2

DI-44 バー形状詳細 S = 1 : 2

仕様 ※適用荷重: T-25
 スチール製グレーチング ボルト固定式 ゴム製ボルトキャップ付
 滑り止め模様付 横断溝用 HXBL-HC 83044
 材質: メインバー DI-44@30 (SS400)
 クロスバー □6 @100 (SS400)
 エンドプレート FB4.5×38 (SS400)
 処理: 熔融亜鉛めっき
 定尺: 995
 スチール製受枠 L-44B
 材質: SS400
 処理: 樹脂系塗装
 定尺: 2000

訂 正	年・月・日	内 容	製 図	検 図	工事名称	製 図	検 図	作成年月日	カネノウ株式会社 縮尺 図 示 図番 3RG93502
	年・月・日				図面名称 スチール製グレーチング ボルト固定式 ゴム製ボルトキャップ付 滑り止め模様付 横断溝用 HXBL-HC 83044+L-44B	酒井ひと美	樋口佳平	縮尺	