

平面詳細図 S = 1 : 10

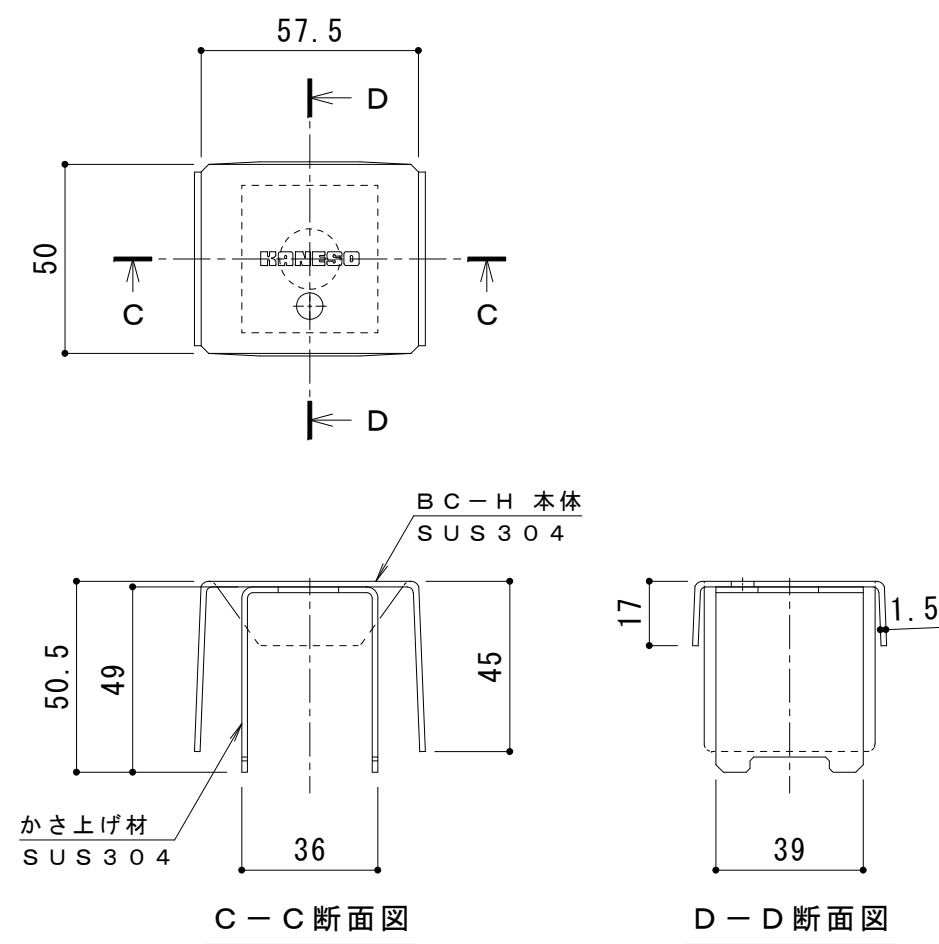

ボルトキャップBC-H詳細図

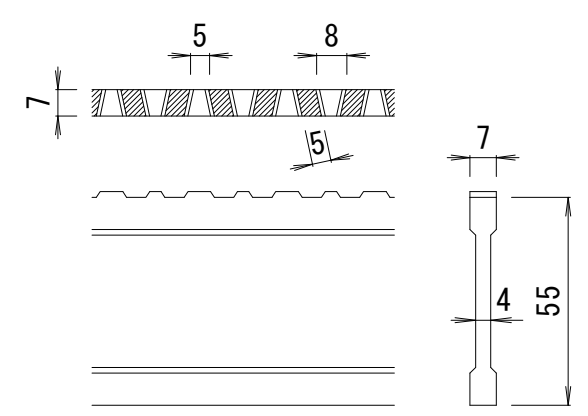

DI-55 バー形状詳細 S = 1 : 2

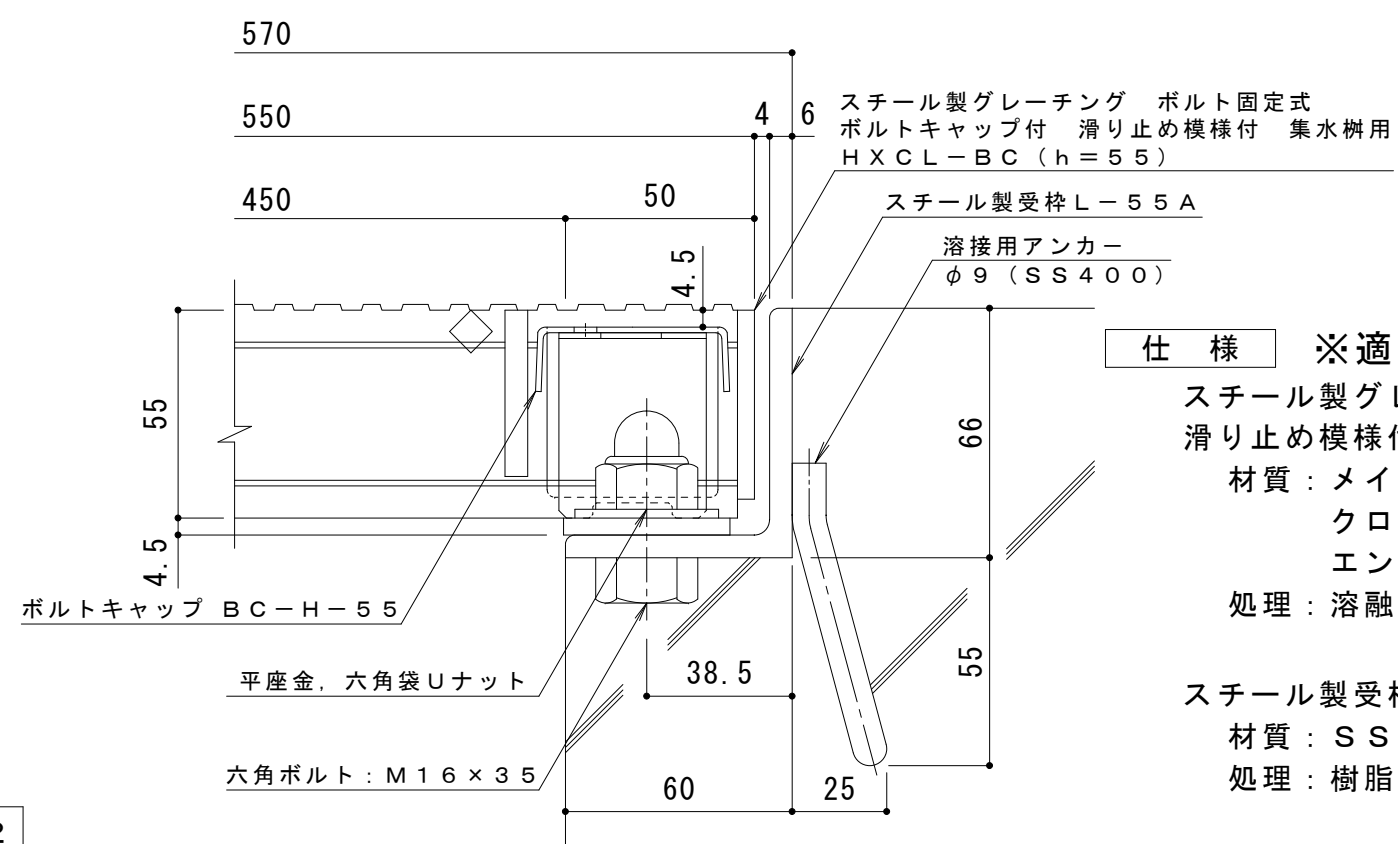

断面詳細図 S = 1 : 2

**仕様** ※適用荷重：T-20  
 スチール製グレーチング ボルト固定式 ボルトキャップ付  
 滑り止め模様付 集水柵用 HXCL-BC 4455A  
 材質：メインバー DI-55@35.3 (SS400)  
 クロスバー □8 @100 (SS400)  
 エンドプレート FB4.5×50 (SS400)  
 処理：溶融亜鉛めっき

スチール製受枠 L-55A (四方受四方枠)  
 材質：SS400  
 処理：樹脂系塗装

訂正	年・月・日	内容	製図	検図	工事名称	製図	検図	作成年月日	カネソウ株式会社 3RG92865
	・				図面名称 スチール製グレーチング ボルト固定式 ボルトキャップ付 滑り止め模様付 集水柵用 HXCL-BC 4455A-a	真鍋有紀	星野和彦	縮尺 図示	