

平面詳細図 S = 1 : 10

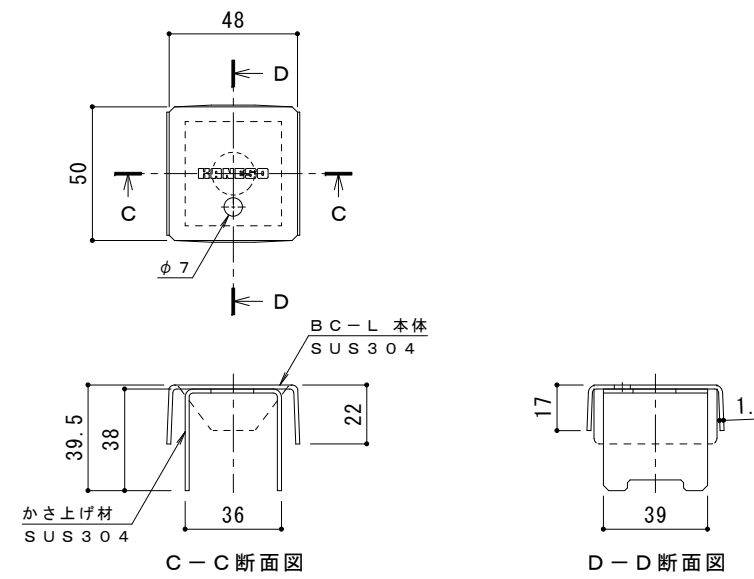

ボルトキャップBC-L詳細図

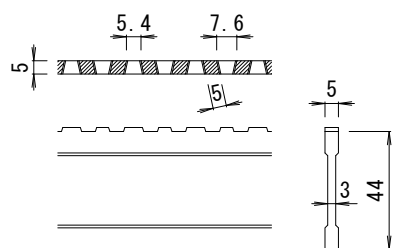

DI-44 バー形状詳細 S = 1 : 2

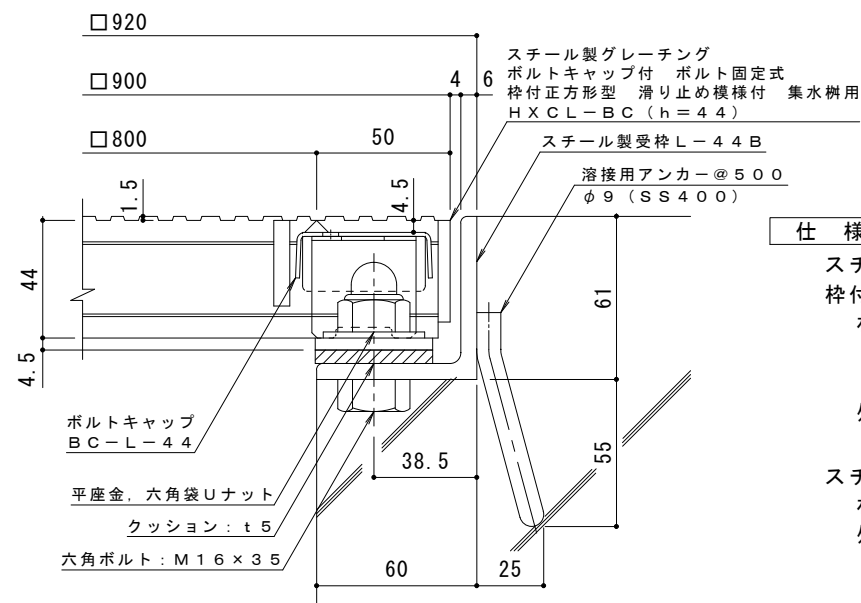

断面詳細図 S = 1 : 2

仕様 ※適用荷重：T-2

鋼製グレーチング ボルトキャップ付 ボルト固定式
 枠付正方形型 滑り止め模様付 集水樹用 HXC L-BC 8844
 材質：メインバー DI-44@30 (SS400)
 クロスバー □6 @100 (SS400)
 エンドプレート FB4.5x38 (SS400)
 処理：溶融亜鉛めっき

鋼製受枠 L-44B (四方枠)
 材質：SS400
 処理：樹脂系塗装

訂	年・月・日	内	容	製	検	備	考
正	・						

工事名称	鋼製グレーチング ボルトキャップ付 ボルト固定式 枠付正方形型 滑り止め模様付 集水樹用 HXC L-BC 8844-b
図面名称	鋼製グレーチング ボルトキャップ付 ボルト固定式 枠付正方形型 滑り止め模様付 集水樹用 HXC L-BC 8844-b

製	中西 絢音
検	樋口 佳平
作	成年月日
縮	尺
図	示

カネノウ株式会社	
図番	2RG94433