

平面詳細図 S = 1 : 10

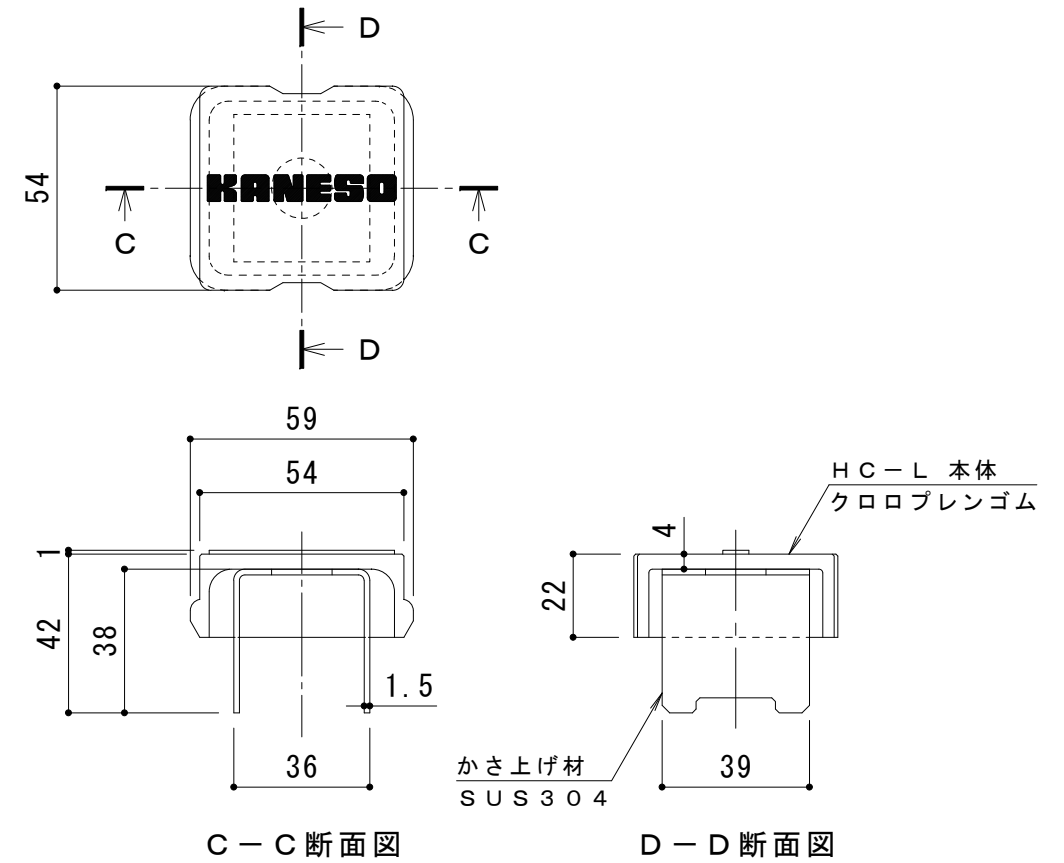

ボルトキャップHC-L詳細図

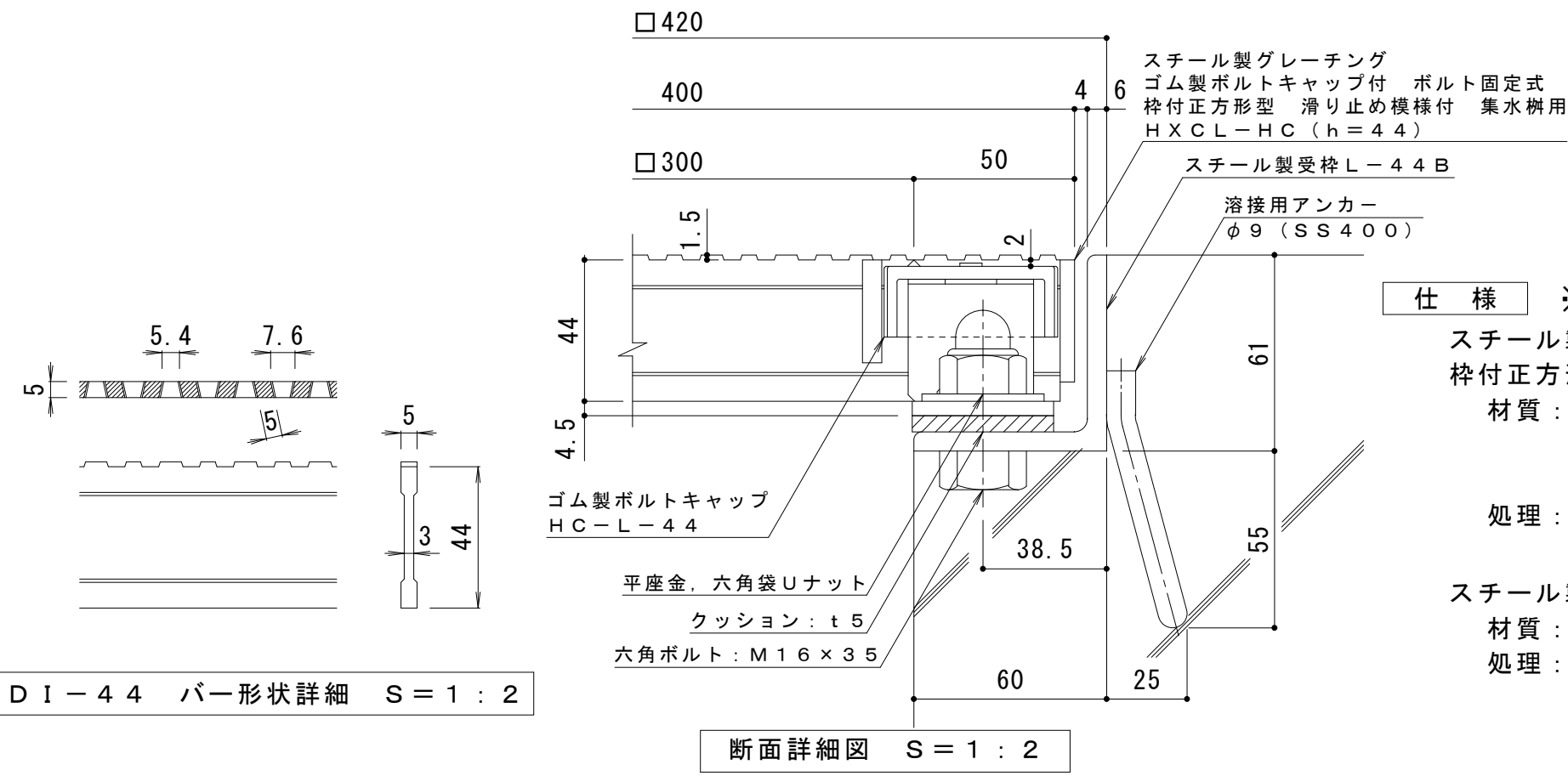

断面詳細図 S = 1 : 2

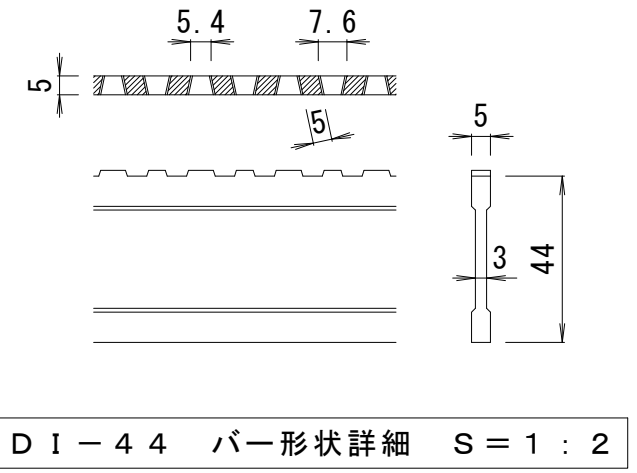

DI-44 パー形状詳細 S = 1 : 2

仕様 ※適用荷重：T-20
 スチール製グレーチング ゴム製ボルトキャップ付 ボルト固定式
 枠付正方形型 滑り止め模様付 集水樹用 HXCL-HC 3344
 材質：メインバー DI-44@30 (SS400)
 クロスバー □6 @100 (SS400)
 エンドプレート FB4.5×38 (SS400)
 処理：溶融亜鉛めっき

スチール製受枠 L-44B (四方枠)
 材質：SS400
 処理：樹脂系塗装

訂 正	年・月・日	内	容	製	検	工 事 名 称	製 図	検 図	作 成 年 月 日	カネソウ株式会社
	・					図面名称	中西 絢音	樋口 佳平	縮尺	
	・					スチール製グレーチング ゴム製ボルトキャップ付 ボルト固定式 枠付正方形型 滑り止め模様付 集水樹用 HXCL-HC 3344-b			図 番	3RG93870