

平面詳細図 S = 1 : 10

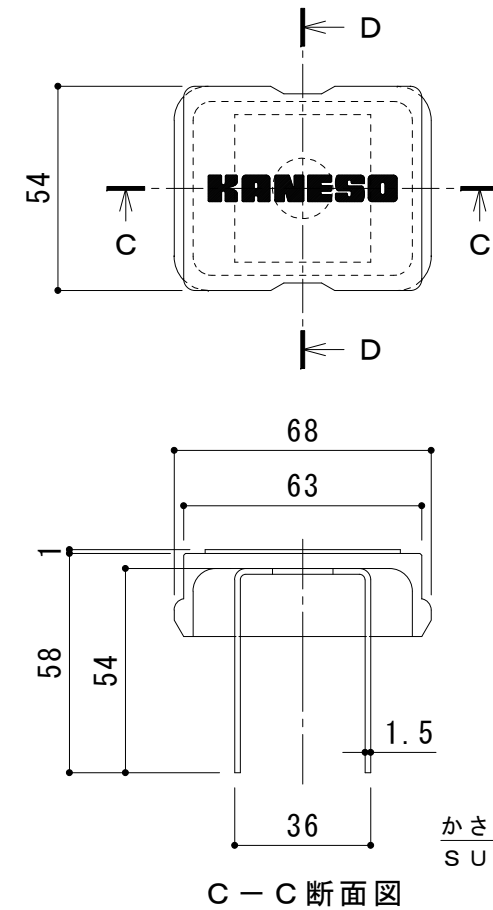

ボルトキャップHC-H詳細図

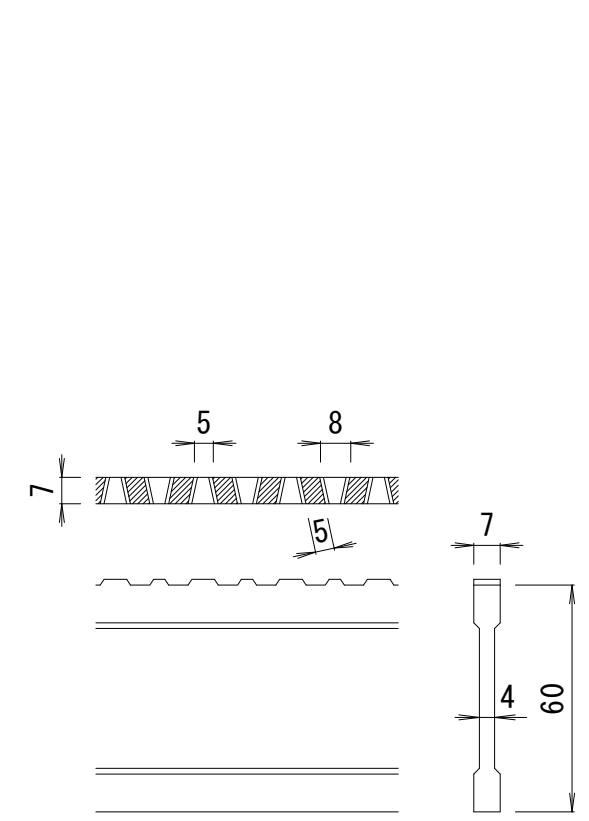

DI-60 バー形状詳細 S = 1 : 2

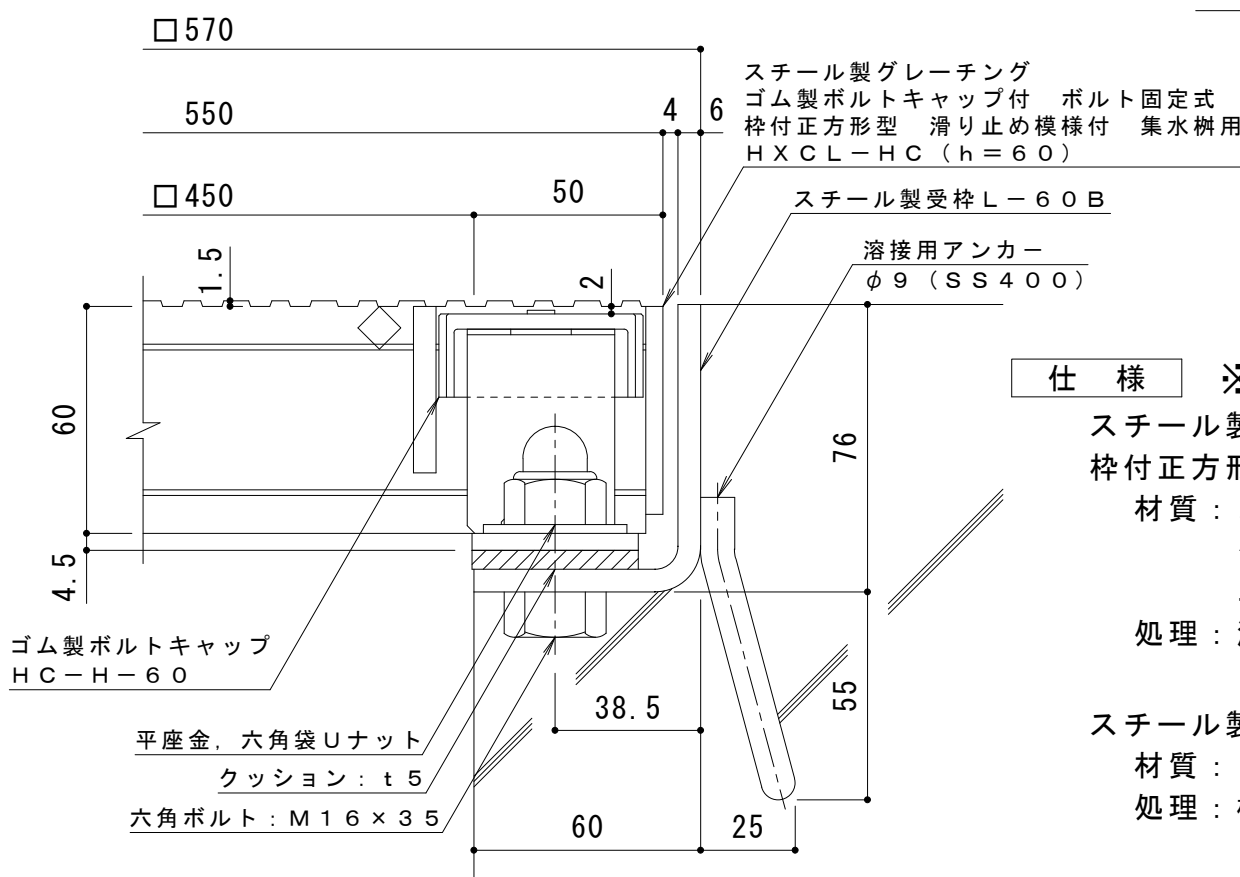

断面詳細図 S = 1 : 2

仕様 ※適用荷重：T-25
 鋼製グレーチング ゴム製ボルトキャップ付 ボルト固定式
 枠付正方形型 滑り止め模様付 集水柵用 HXCL-HC 4460A
 材質：メインバー DI-60@35.3 (SS400)
 クロスバー □8 @100 (SS400)
 エンドプレート FB4.5×55 (SS400)
 処理：溶融亜鉛めっき

鋼製受枠 L-60B (四方枠)
 材質：SS400
 処理：樹脂系塗装

訂 正	年・月・日	内	容	製	検	工 事 名 称	製	検	作 成 年 月 日	カネソウ株式会社 縮尺 図 示 図 番 3RG93880
	・					鋼製グレーチング ゴム製ボルトキャップ付 ボルト固定式 枠付正方形型 滑り止め模様付 集水柵用 HXCL-HC 4460A-b	中西 絢音	樋口 佳平		