

平面詳細図 S = 1 : 10

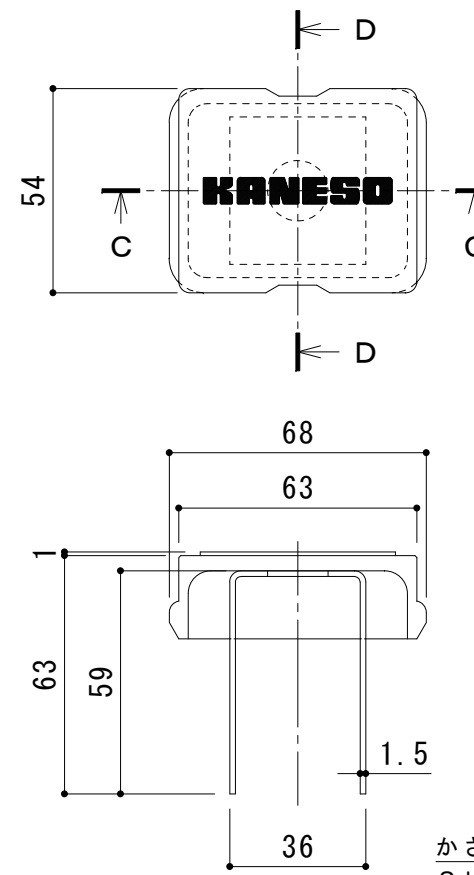

C-C断面図

D-D断面図

ボルトキャップHC-H詳細図

かさ上げ材  
SUS304

HC-H 本体  
クロロプレングム

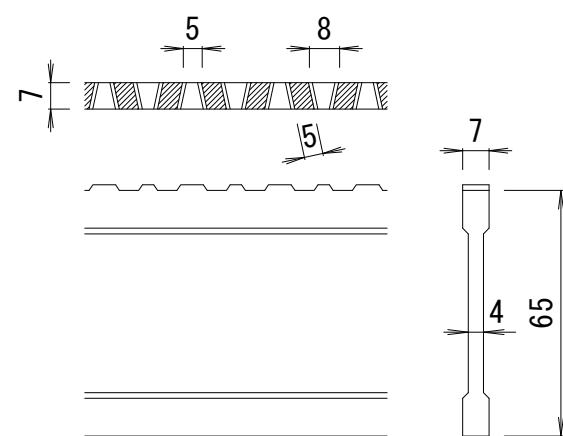

DI-65 バー形状詳細 S = 1 : 2

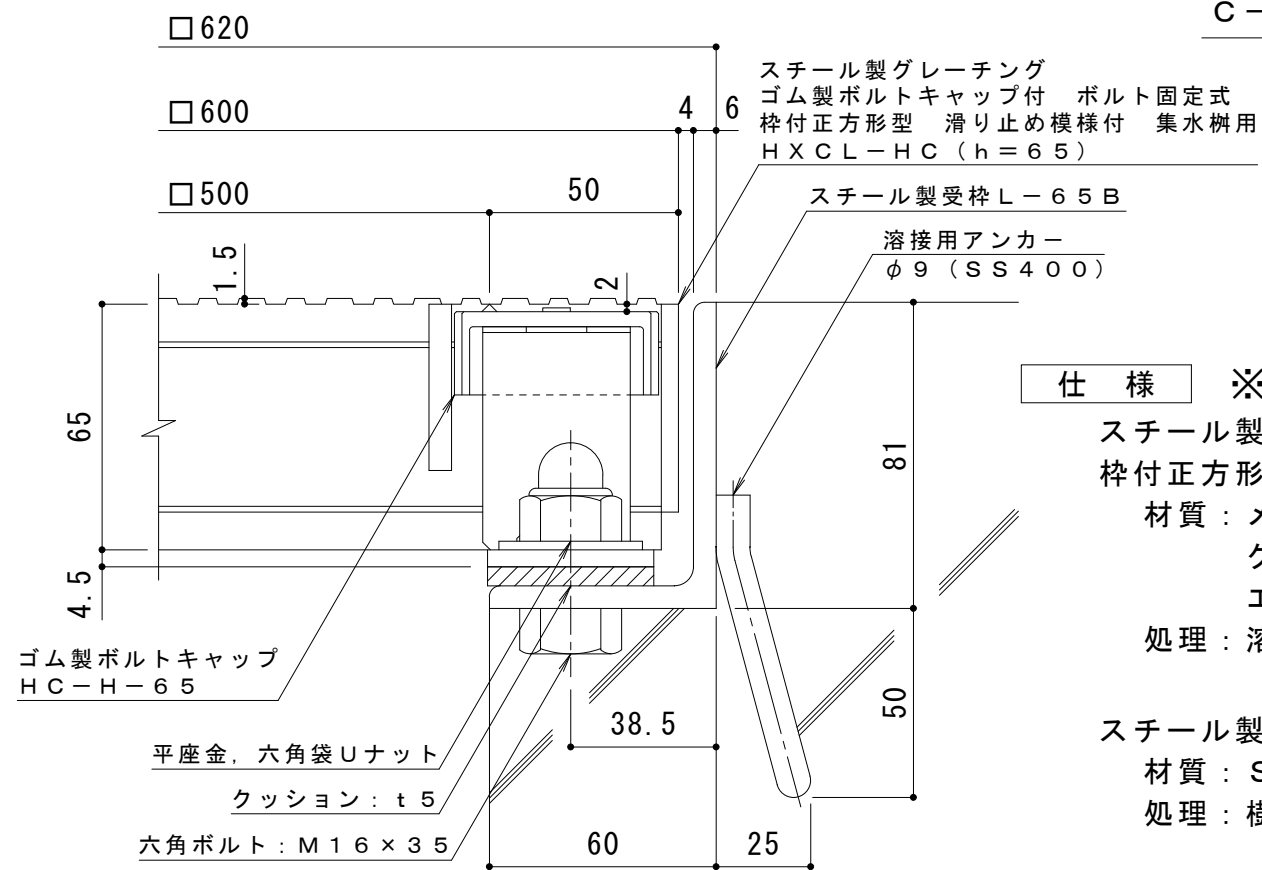

断面詳細図 S = 1 : 2

スチール製グレーチング  
ゴム製ボルトキャップ付 ボルト固定式  
枠付正方形型 滑り止め模様付 集水柵用  
HXCL-HC (h=65)

スチール製受枠L-65B

溶接用アンカー  
φ9 (SS400)

ゴム製ボルトキャップ  
HC-H-65

平座金, 六角袋Uナット

クッション: t5

六角ボルト: M16×35

仕様 ※適用荷重: T-25

スチール製グレーチング ゴム製ボルトキャップ付 ボルト固定式  
枠付正方形型 滑り止め模様付 集水柵用 HXCL-HC 5565

材質: メインバー DI-65@35.3 (SS400)

クロスバー □8 @100 (SS400)

エンドプレート FB4.5×55 (SS400)

処理: 溶融亜鉛めっき

スチール製受枠 L-65B (四方枠)

材質: SPHC

処理: 樹脂系塗装

訂 正	年・月・日	内	容	製	検	工 事 名 称	製	検	作 成 年 月 日
	・					図 面 名 称	中 西 絢 音	樋 口 佳 平	縮 尺
	・					スチール製グレーチング ゴム製ボルトキャップ付 ボルト固定式 枠付正方形型 滑り止め模様付 集水柵用 HXCL-HC 5565-b			図 示

カネソウ株式会社

3RG93884