

備 考	水封形	適用荷重	T-2
	国土交通省大臣官房庁営繕部設備・環境課監修公共建築設備工事標準図 (機械設備工事編) 記号: MHB	破壊荷重	20kN (2,041kgf) 以上
	空気調和・衛生工学会規格SHASE-S209-2009 水封形 500K	接触圧子	φ150mm
		標準質量	13.0kg

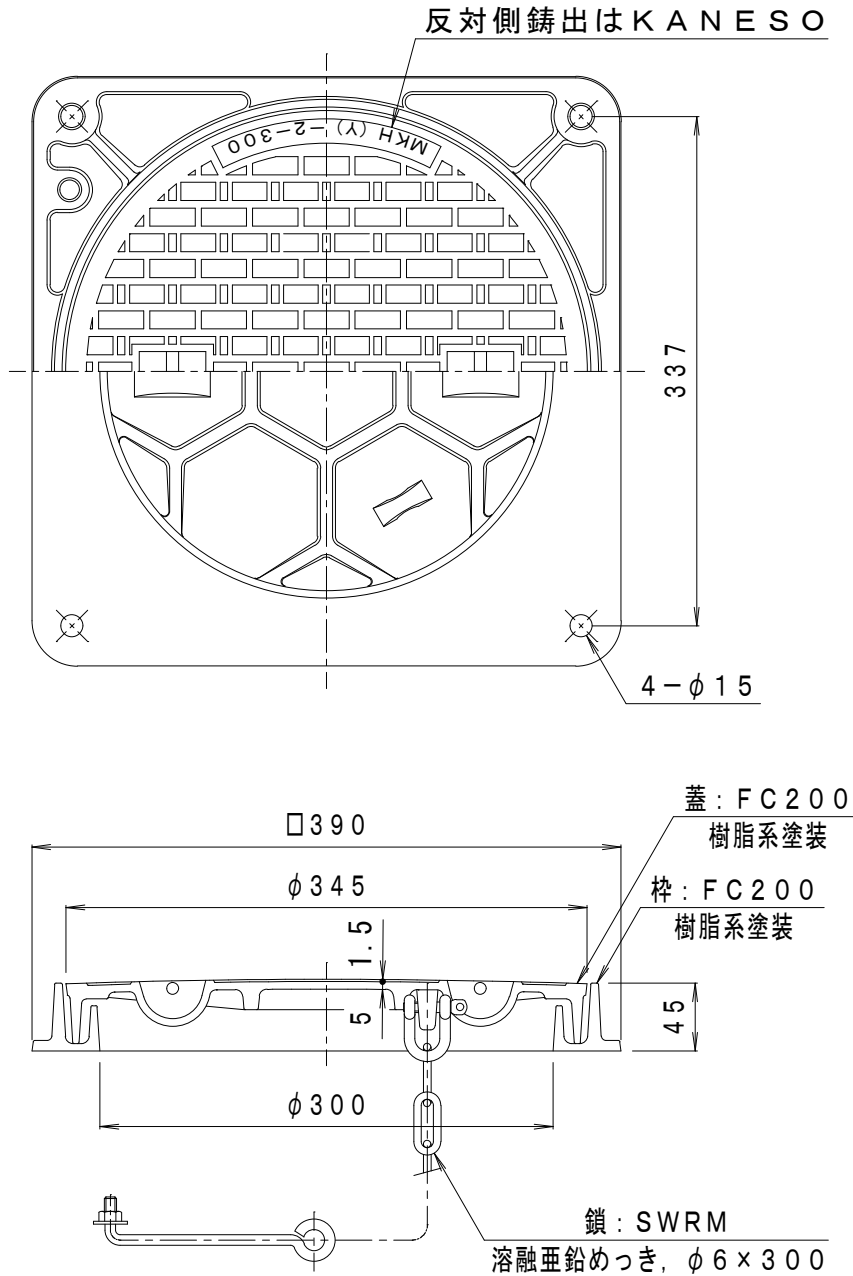

訂 正	年・月・日	内 容	製 図 検 図	工 事 名 称
	・			図 面 名 称 マンホール鉄蓋 水封形 (防臭形) 角枠 鎖付 MKH-2-300 (角) - b
備 考	製 図	検 図	作 成 年 月 日	カネノウ株式会社 4RM21996
	真鍋有紀	星野和彦	縮 尺 1:5	