

蓋：FC200
樹脂系塗装
枠：FC200
樹脂系塗装

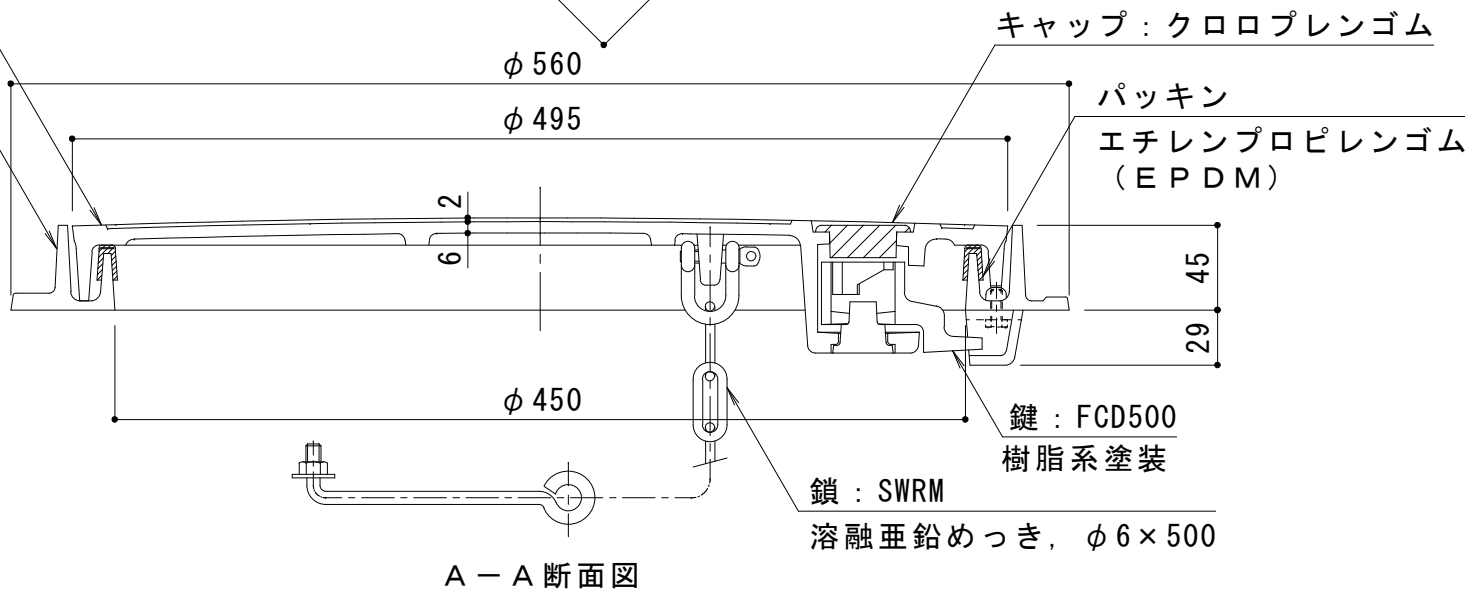

A-A 断面図

名称	マンホール鉄蓋	
仕様	簡易密閉形（簡易防水・防臭形）	
	有効内径 φ450mm	
	蓋：鋳鉄製 FC200	樹脂系塗装
	枠：鋳鉄製 FC200	樹脂系塗装
	鍵付	
		盗難防止用鎖付
標準質量：23kg	蓋：15kg	
	枠：8kg	
品番	カネソウ マンホール鉄蓋 MKLY-2-450(丸)-b	

強度性能	
種類	500K
使用場所	建物内、建物敷地内、公園敷地内及び敷地周辺道路（公共の車道を除く）
安全荷重	5kN
許容通過車両	小型乗用車（2000cc以下）
加重体の大きさ	φ150mm
たわみ試験荷重	5kN
許容たわみ量	2.7mm以内（有効内径の0.6%以内）
許容残留たわみ量	0.9mm以内（有効内径の0.2%以内）
破壊荷重	20kN以下で破壊されない
T荷重（参考）	T-2：総重量2トンまでの車両が通行可能

パッキンは必ず現場にて接着剤等で固定してください。

訂正	年・月・日	内容	製図	検図	工事名称	製図	検図	作成年月日	カネソウ株式会社
	・				マンホール鉄蓋 鍵付 簡易密閉形（簡易防水・防臭形）丸枠 鎖付 MKLY-2-450(丸)-b	加藤憲計	星野和彦	縮尺 1:4	