

備 考	一般型	適用荷重	T-2
		破壊荷重	20kN (2,041kgf) 以上
		接触圧子	φ150mm
		標準質量	24.0kg

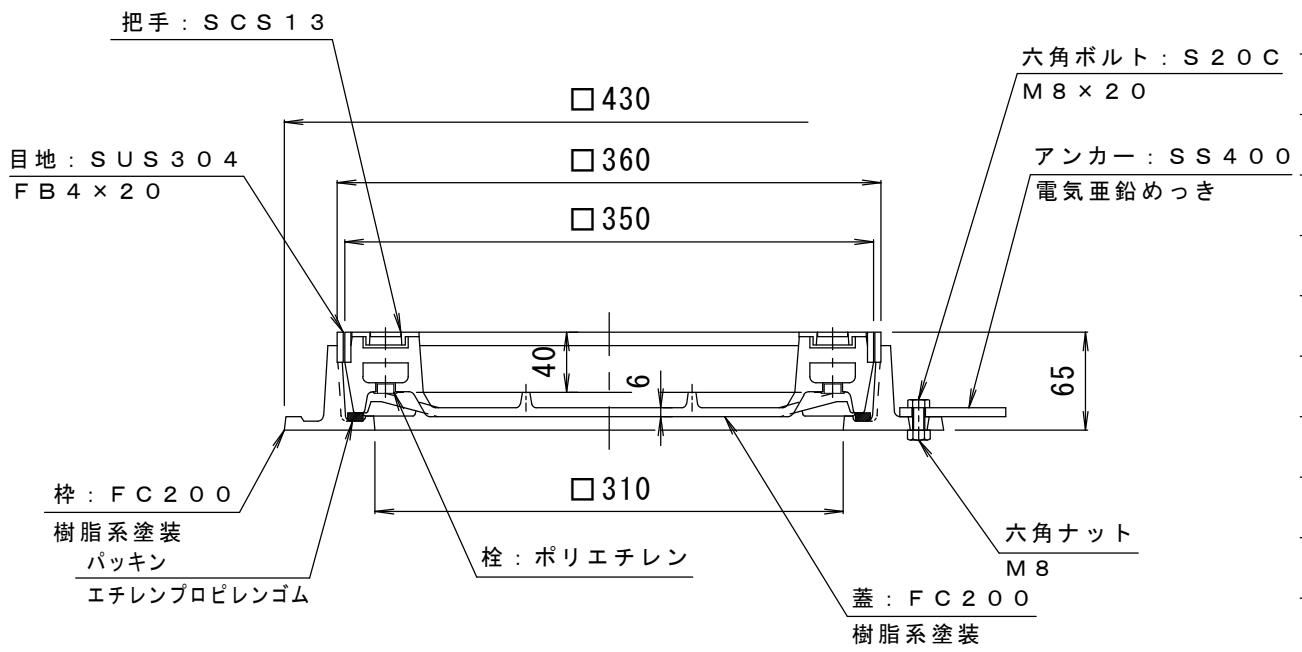
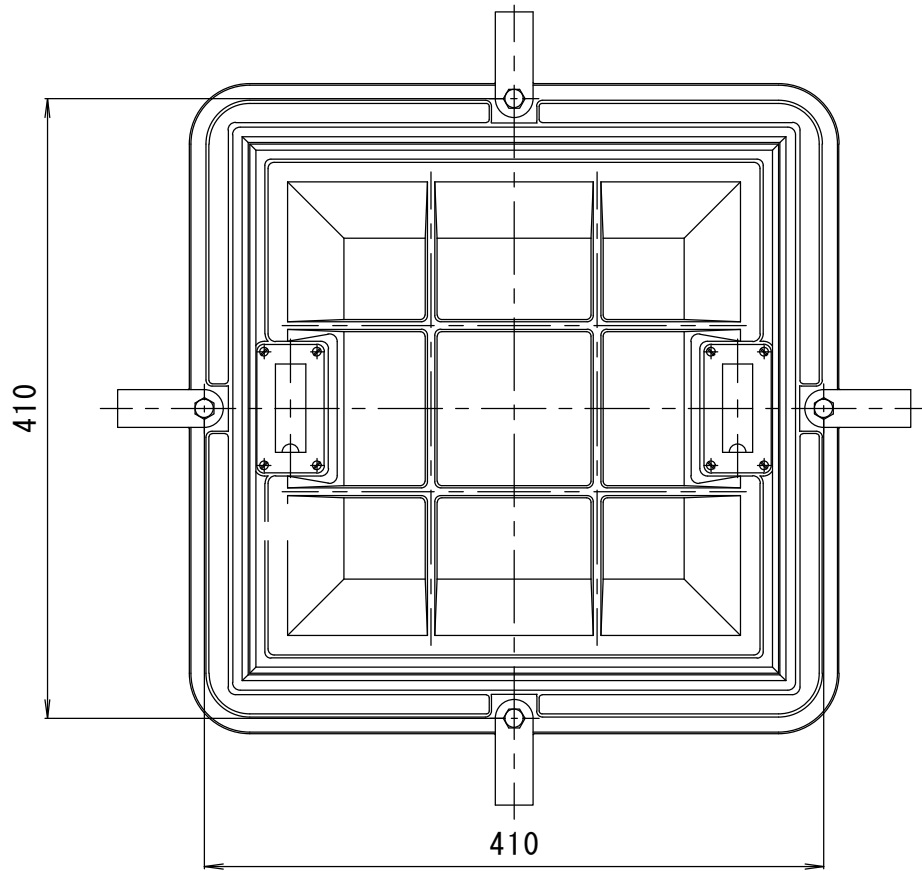

訂 正	年・月・日	内 容	製 図	検 図	工事名称
	・				図面名称 タイル用 ステンレス目地 一般型 充填深さ40mm
	・				カラー舗装用鉄蓋 MRKS-350

備 考	製 図	検 図	作成年月日	カネノウ株式会社
	吉田	樋口	縮尺	
			1:5	4RM6366