

断面詳細図 S=1:2 ※表面処理: 防錆塗装 (SPHC材のみ)

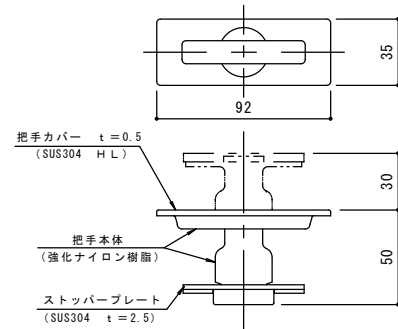

把手詳細図 S=1:2

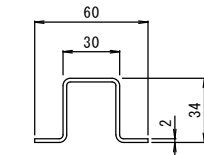

補強材詳細図 S=1:2

スチール製ステンレス目地一般型フローハッチ MSST-600-樹脂タイル用-b

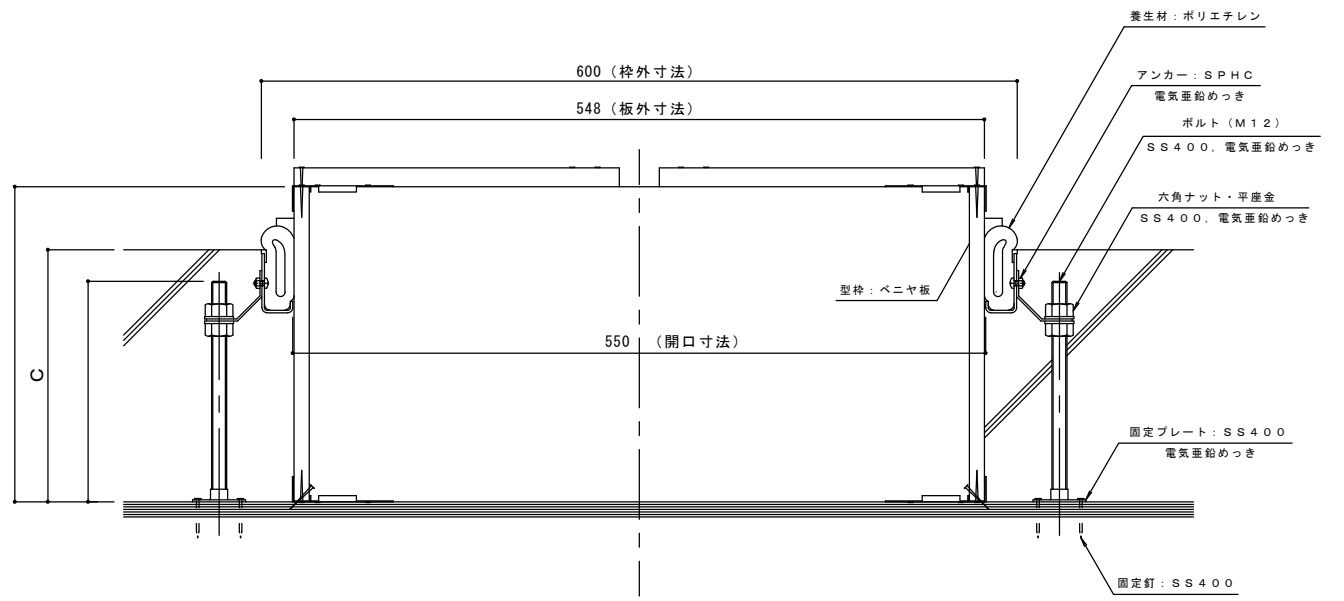
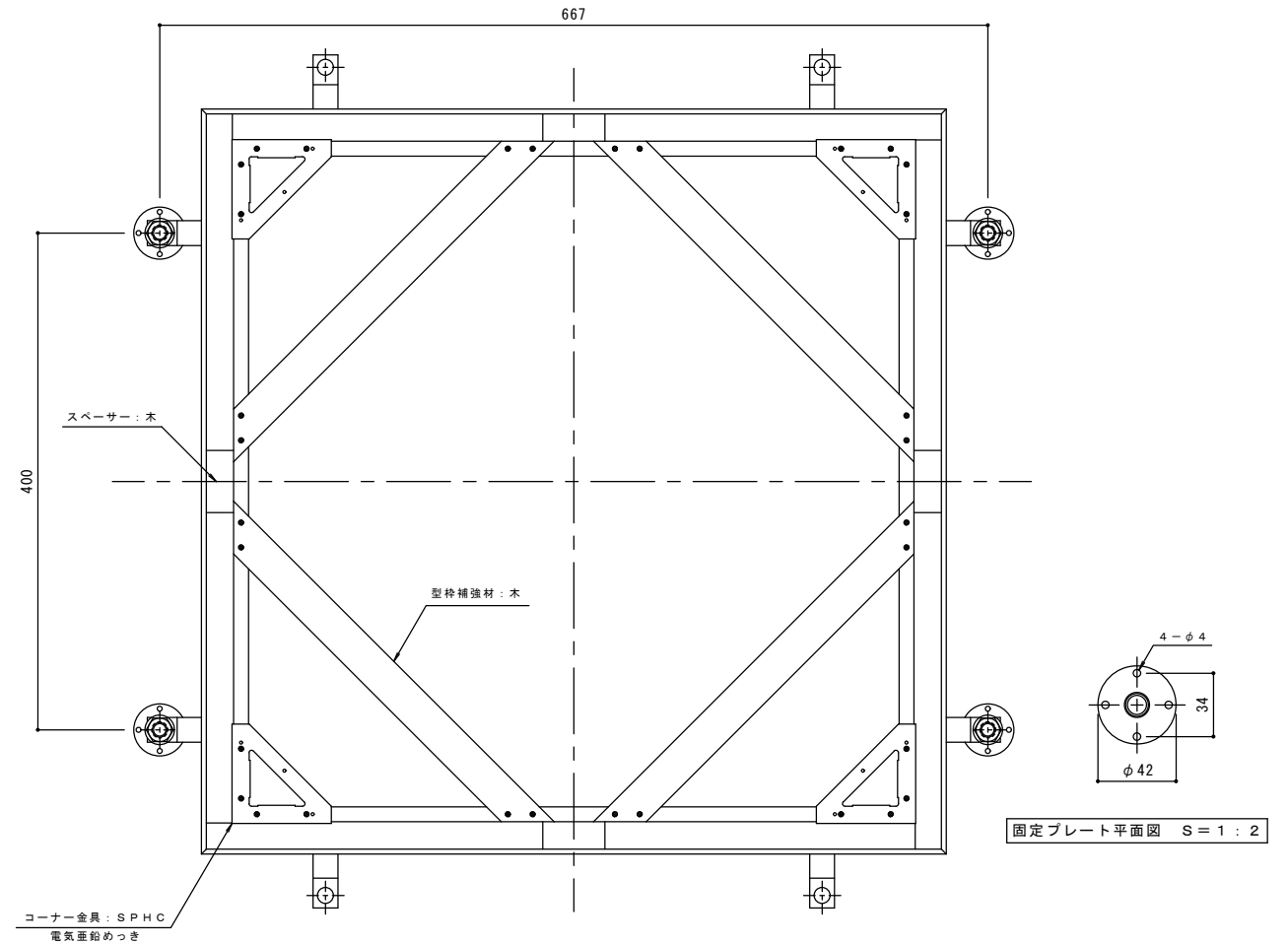

打込型フローハッチ RSV-1 (MSST-600-樹脂タイル貼物用-b) C= S=1:3

C寸法				
120	150	180	200	250

※御注文の際は、C寸法を御指示下さい。

訂	年・月・日	内容	製図	検図	年・月・日	内容	製図	検図	備考
正									

工事名称	製図	検図	作成年月日	カネノウ株式会社
打込型フローハッチ MSST-600-樹脂タイル貼物用-b C=	たま希	樋口	図示	1RH3039