

備考	密閉型・ボルトロック式・断熱型	適用荷重	T-2
		破壊荷重	20kN (2,041kgf) 以上
		接触圧子	φ150mm
		標準質量	25.0kg

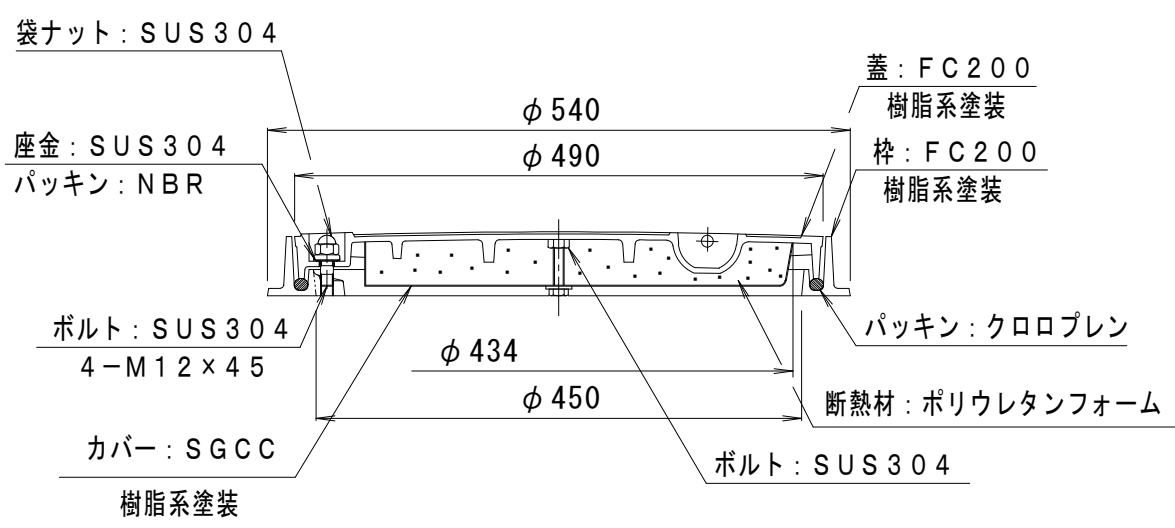
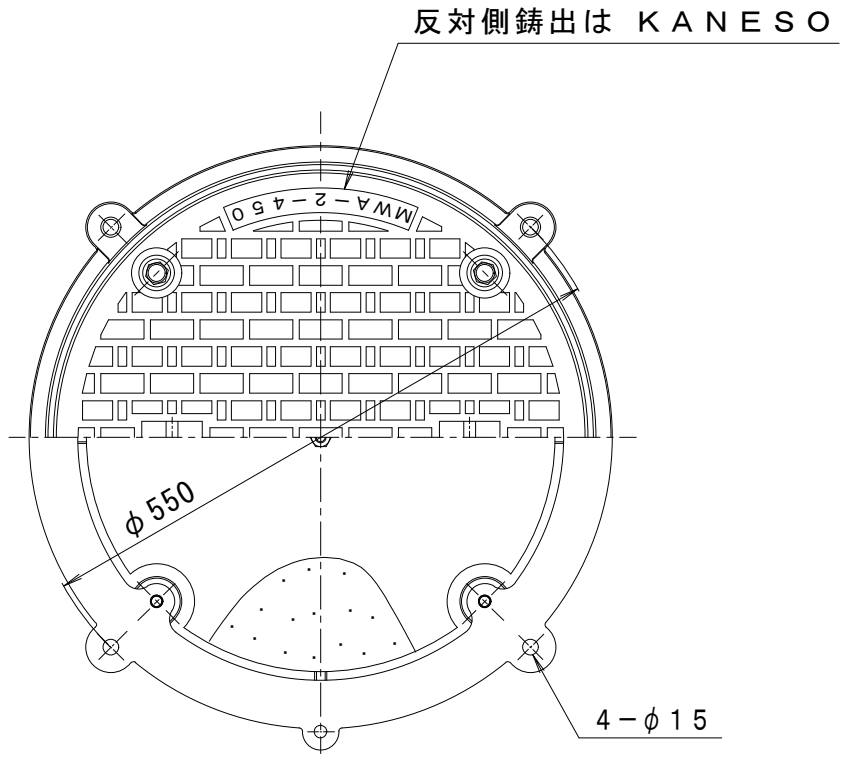

訂正	年・月・日	内容	製図	検図	工事名称
	・				図面名称 蓄熱槽用(断熱型)密閉型(防水・防臭型)ボルトロック式丸枠マンホール鉄蓋 MWA-2D-450(丸)

備考	製図 真鍋	検図 星野	作成年月日	カネノウ株式会社 4RM25084
			縮尺 1:5√2	