

備考	密閉型・ボルトロック式・断熱型	適用荷重	T-2
		破壊荷重	20kN (2,041kgf) 以上
		接触圧子	φ150mm
		標準質量	31.0kg

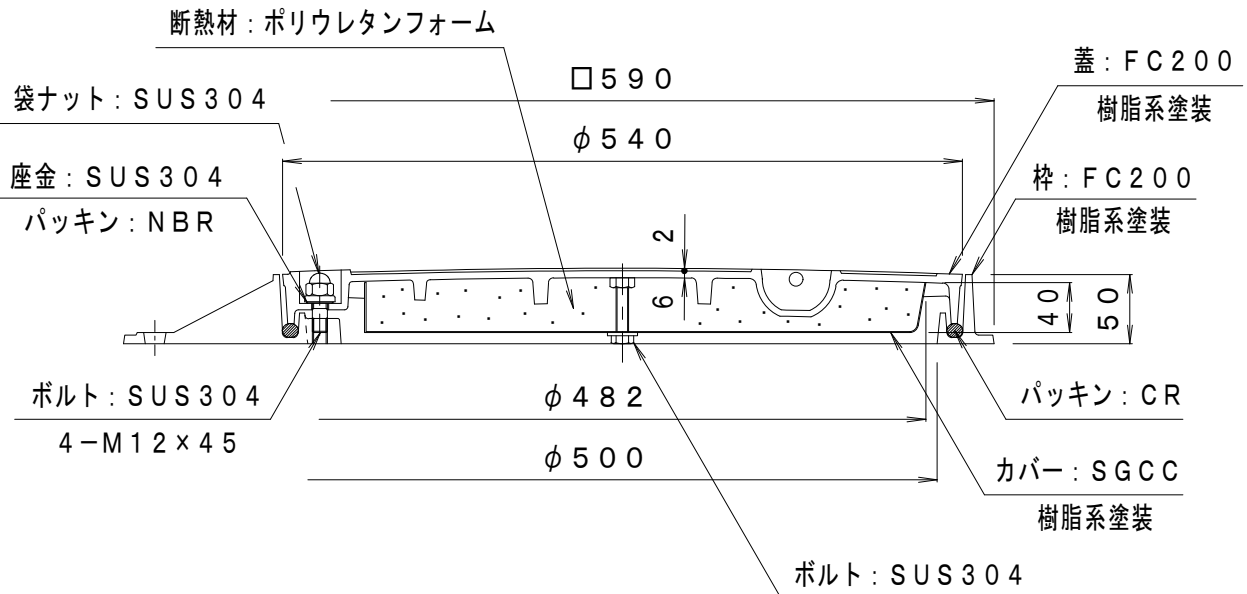
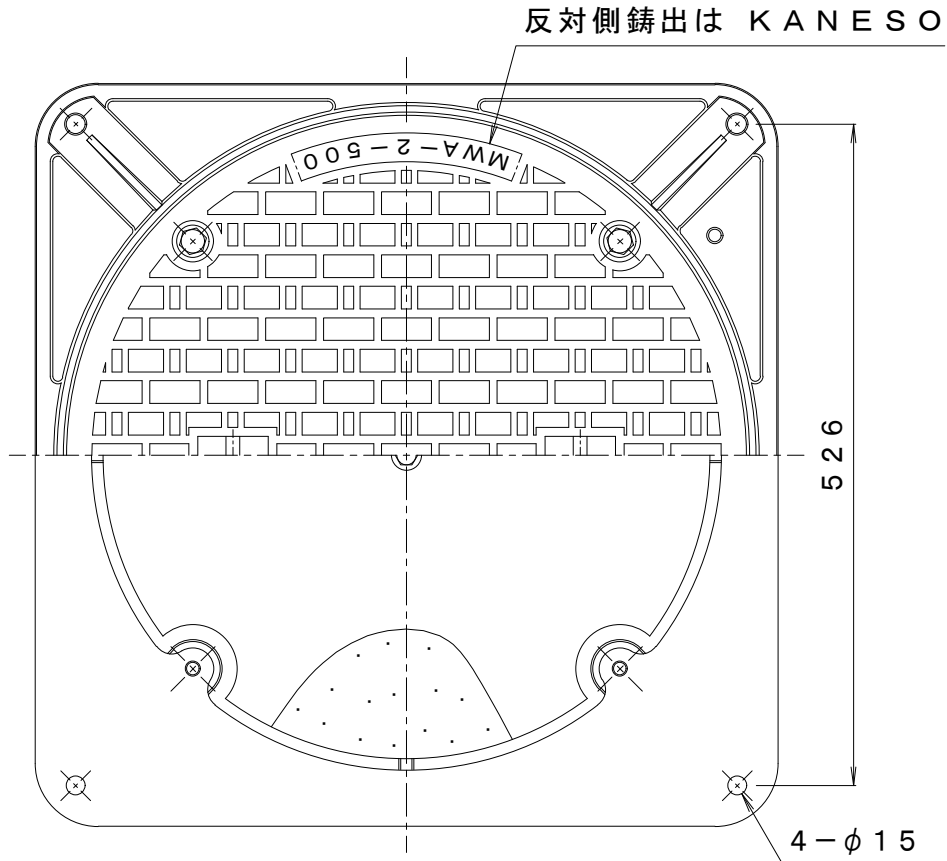

訂正	年・月・日	内容	製図	検図	工事名称
	・				図面名称 蓄熱槽用 (断熱型) 密閉型 (防水・防臭型) ボルトロック式 角枠 マンホール鉄蓋 MWA-2D-500 (角)
備考	製図	検図	作成年月日	カネノウ株式会社 縮尺 1 : 6 図番 4RM28341	
	真鍋	星野			