

名称	マンホール鉄蓋	
仕様	蓄熱槽用（断熱形）	
	密閉形（防水・防臭形）	
	ボルトロック式	
	有効内径φ500mm	
	蓋：鉄製 FCD500	樹脂系塗装
	枠：鉄製 FC200	樹脂系塗装
	標準質量：32.0kg	蓋：22.0kg 枠：10.0kg
品番	カネソウ マンホール鉄蓋 MWA-SD-500(丸)	

強度性能	
種類	5000K
使用場所	建物内、建物敷地内、公園敷地内及び敷地周辺道路（公共の車道を除く）
安全荷重	50kN
許容通過車両	大形トラック （積載量5トン以上、総重量8トン以上） 大形バス（30人以上） 小形バス（11～29人）
加重体の大きさ	φ330mm
たわみ試験荷重	50kN
許容たわみ量	3.0mm以内（有効内径の0.6%以内）
許容残留たわみ量	1.0mm以内（有効内径の0.2%以内）
破壊荷重	200kN以下で破壊されない
T荷重（参考）	T-20：総重量20トンまでの車両が通行可能

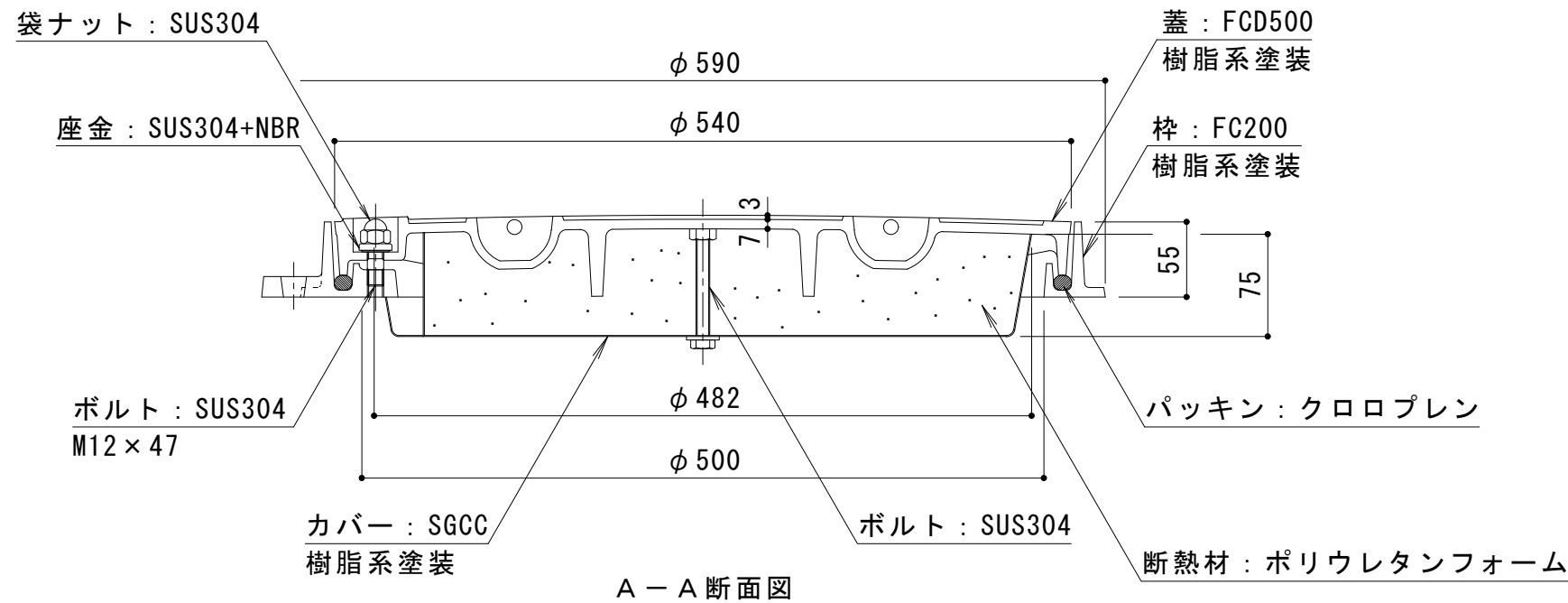

A-A断面図

訂 正	年・月・日	内 容	製 図	検 図	工事名称	製 図	検 図	作成年月日	カネソウ株式会社
	・				図面名称 マンホール鉄蓋 蓄熱槽用（断熱形） 密閉形（防水・防臭形） ボルトロック式 丸枠 MWA-SD-500（丸）	加藤憲計 石川文和	縮尺 1：5	図番 3RM47813	