

名称	マンホール鉄蓋	
仕様	密閉形（防水・防臭形）	
	柵内径 900mm	
	耐内圧形	
	蓋： 鋳鉄製 FCD500 樹脂系塗装	柵： 鋳鉄製 FC200 樹脂系塗装
標準質量： 169kg	蓋： 114kg	柵： 55kg
	品番 カネソウ マンホール鉄蓋 MWB-S-900（丸）-b	

強度性能	
種類	5000K
使用場所	建物内、建物敷地内、公園敷地内及び敷地周辺道路（公共の車道を除く）
安全荷重	50kN
許容通過車両	大形トラック バス
加重体の大きさ	φ 330mm
たわみ試験荷重	50kN
許容たわみ量	5.4mm以内（有効内径の0.6%以内）
許容残留たわみ量	1.8mm以内（有効内径の0.2%以内）
破壊荷重	200kN以下で破壊されない
T荷重（参考）	T-20：総重量20トンまでの車両が通行可能

六角ボルト：SUS304, M14×30
シール座金：SUS304+NBR, M14

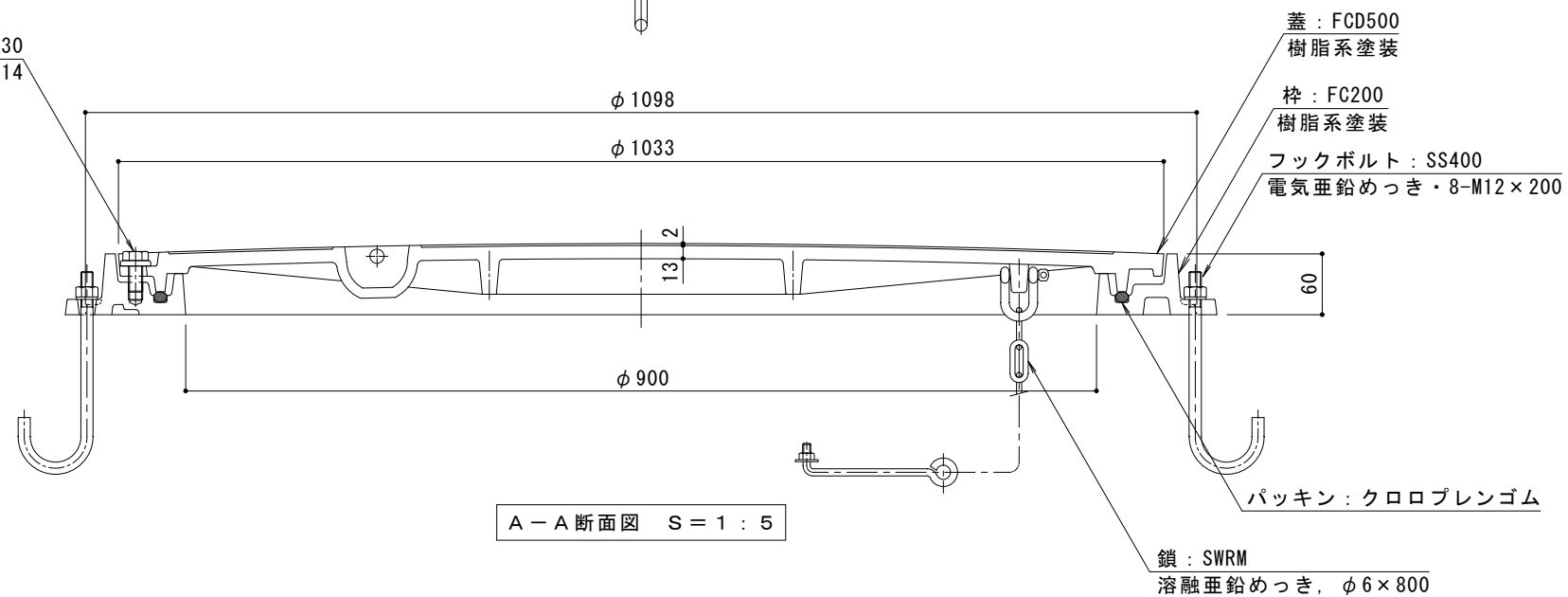

蓋：FCD500
樹脂系塗装

柵：FC200
樹脂系塗装

フックボルト：SS400
電気垂鉛めっき・8-M12×200

パッキン：クロロプレングム

鎖：SWRM
溶融垂鉛めっき、φ6×800

訂正	年・月・日	内容	製図	検図	備考	工事名称	製図	検図	作成年月日	カネソウ株式会社
	・					図面名称 マンホール鉄蓋 ボルトロック式 密閉形（防水・防臭形） 耐内圧形 丸柵 鎖付 MWB-S-900（丸）-b	加藤憲計	石川文和	縮尺 図示	