

免震部材名	天井部免震エキスパンションジョイント
使用場所	天井
免震クリアランス	水平方向:600mm
天井部製品施工クリアランス	水平方向:880mm
設計可動量	X方向:600mm Y方向:600mm
許容残留変位	50mm
構造	プレートタイプ
機構の分類	X方向:レールスライド式 Y方向:レールスライド式
性能指標	A種
本体パネル材質	ステンレス SUS304
本体パネル表面処理	HL (ヘアライン仕上)
本体パネル寸法	1165mm×1500mm
品番	カネソウE Xジョイント MX44SR-6088

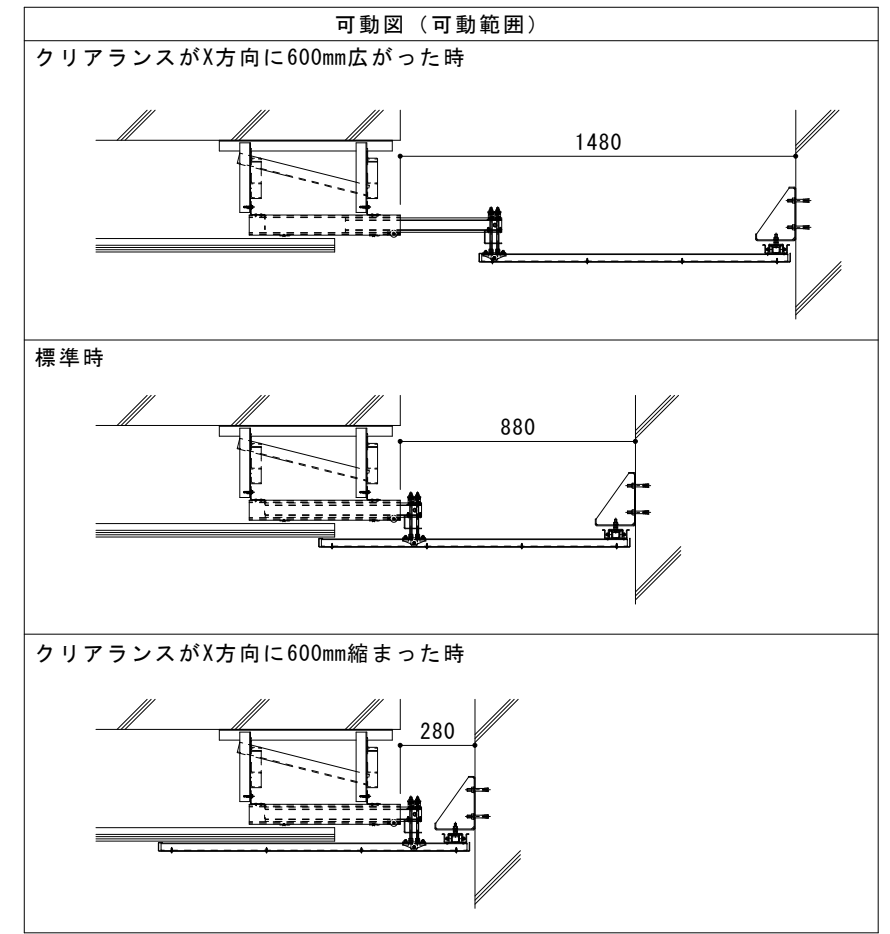
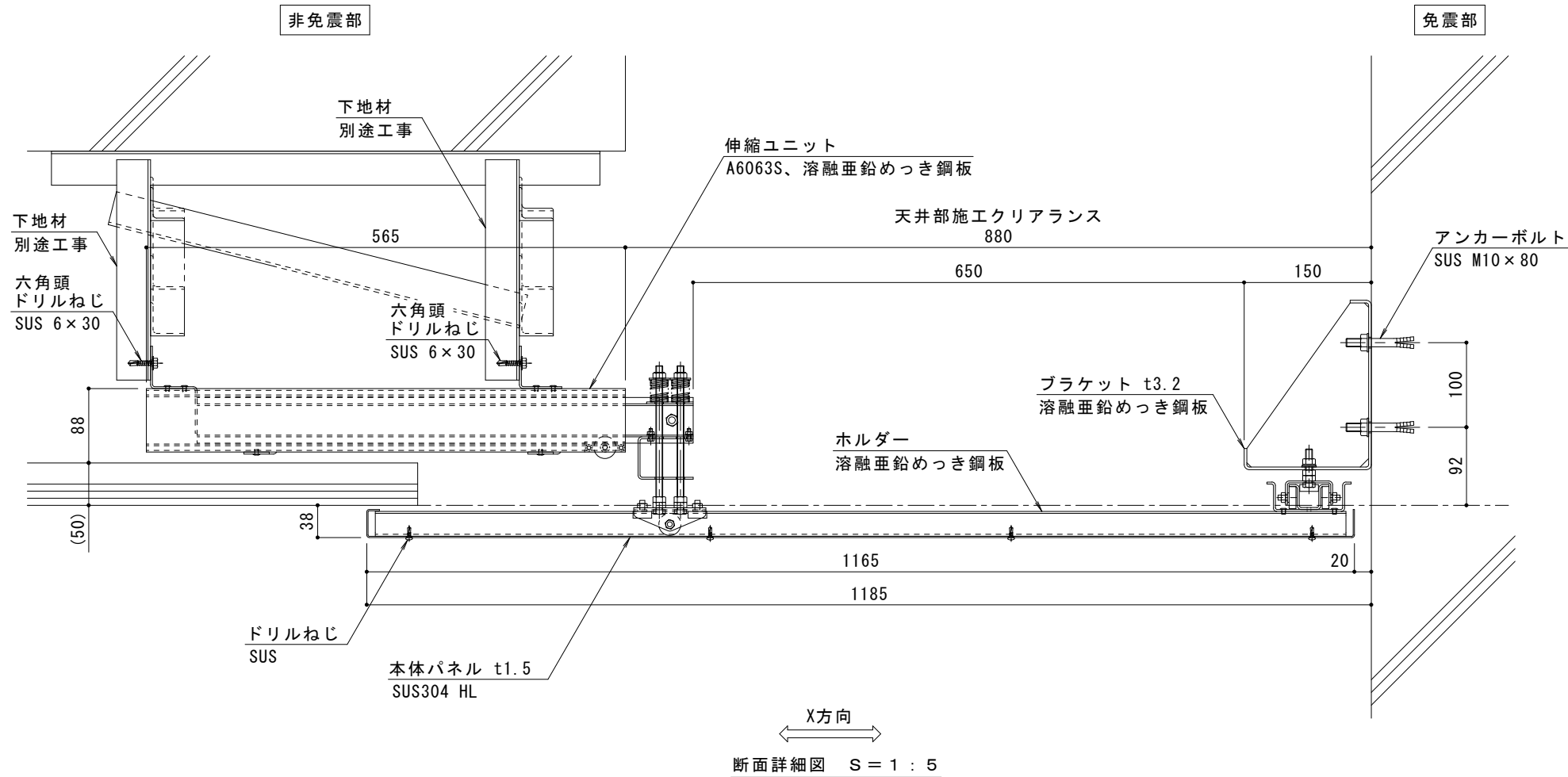

訂正	年・月・日	内	容	製	図	検	図	備	考	工事名称	製	図	検	図	作	成	年	月	日	カネソウ株式会社
	・	・	・	・	・	・	・	・	・	天井部免震エキスパンションジョイント 天井 本体パネルステンレス製プレートタイプ MX44SR-6088	伊藤隆朗	中村亮裕	2023.10.10	縮尺	図示(A2)	図番	2RX19-159			