

平面詳細図 S = 1 : 5

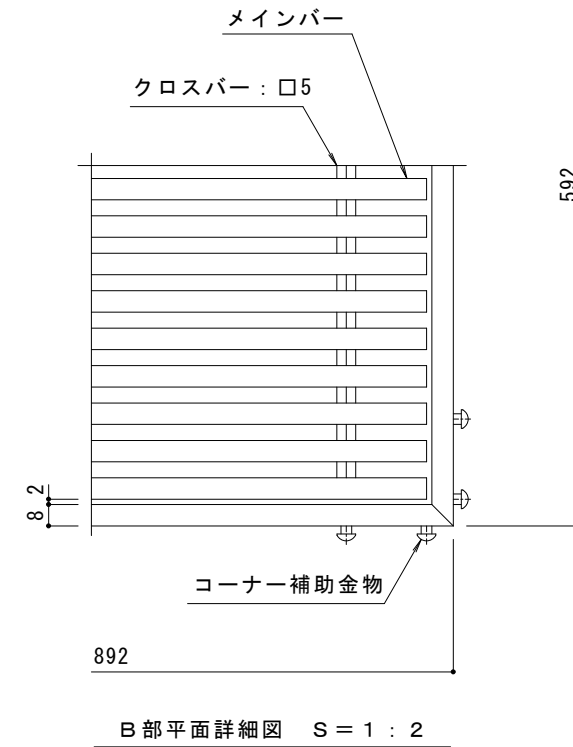

B部平面詳細図 S = 1 : 2

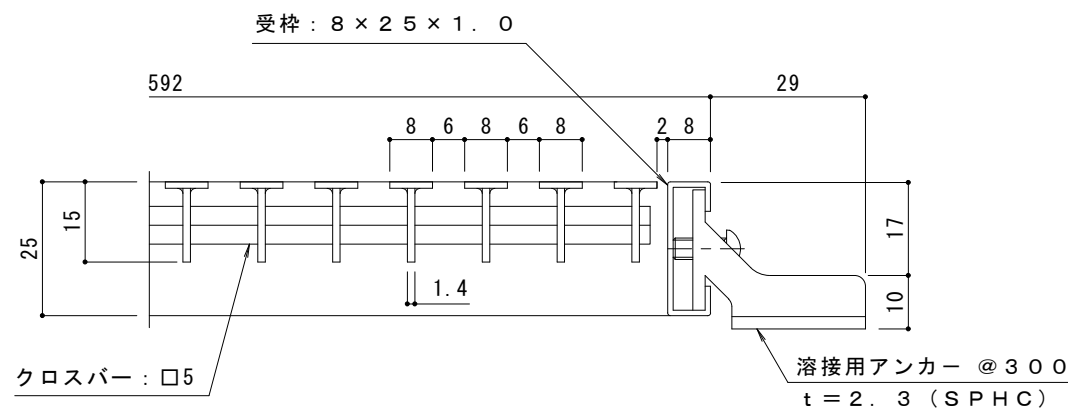

A断面詳細図 S = 1 : 1

注記：メインバーの両端部のピッチは
玄関マットの大きさにより狭くなる場合があります。

仕様

ステンレス製 プレーンタイプ
一般歩行用玄関マット (すきま6mm)
MYR-H-15 900×600 (呼称寸法)
本体材質：SUS304
受枠材質：SUS304 (但し、アンカー除く)

訂 正	年・月・日	内	容	製	検	備	考	工事名称	製	検	作	成	カネノウ株式会社		
	・							図面名称	図	査	成	年		縮	尺
	・							ステンレス製 プレーンタイプ 一般歩行用玄関マット (すきま6mm)	上	星	2016.12.13		図	示	2RC3073
	・							MYR-H-15 900×600 (呼称寸法)	田	野			図	示	