

本体納まり断面詳細図 S=1:3

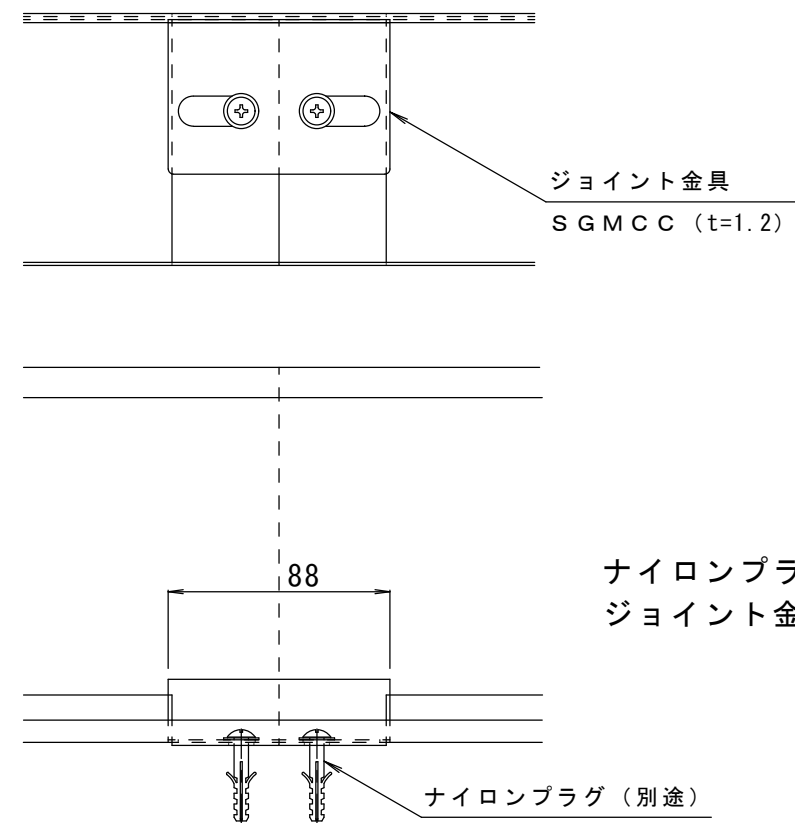

ナイロンプラグで固定する場合、
ジョイント金具をご使用ください。

ジョイント金具取付納まり詳細図 S=1:3

訂 正	年・月・日	内	容	製	図	検	図	工事名称	製	図	検	図	作成年月日	カネノウ株式会社 図番 3RS11433
	・	・						図面名称	真	鍋	大	濱	縮尺	
	・	・						ステンレス製 人工土壌用見切材 直線・曲線兼用タイプ OIS-H-150SR					1:5√2, 1:3	