

平面詳細図 S = 1 : 5

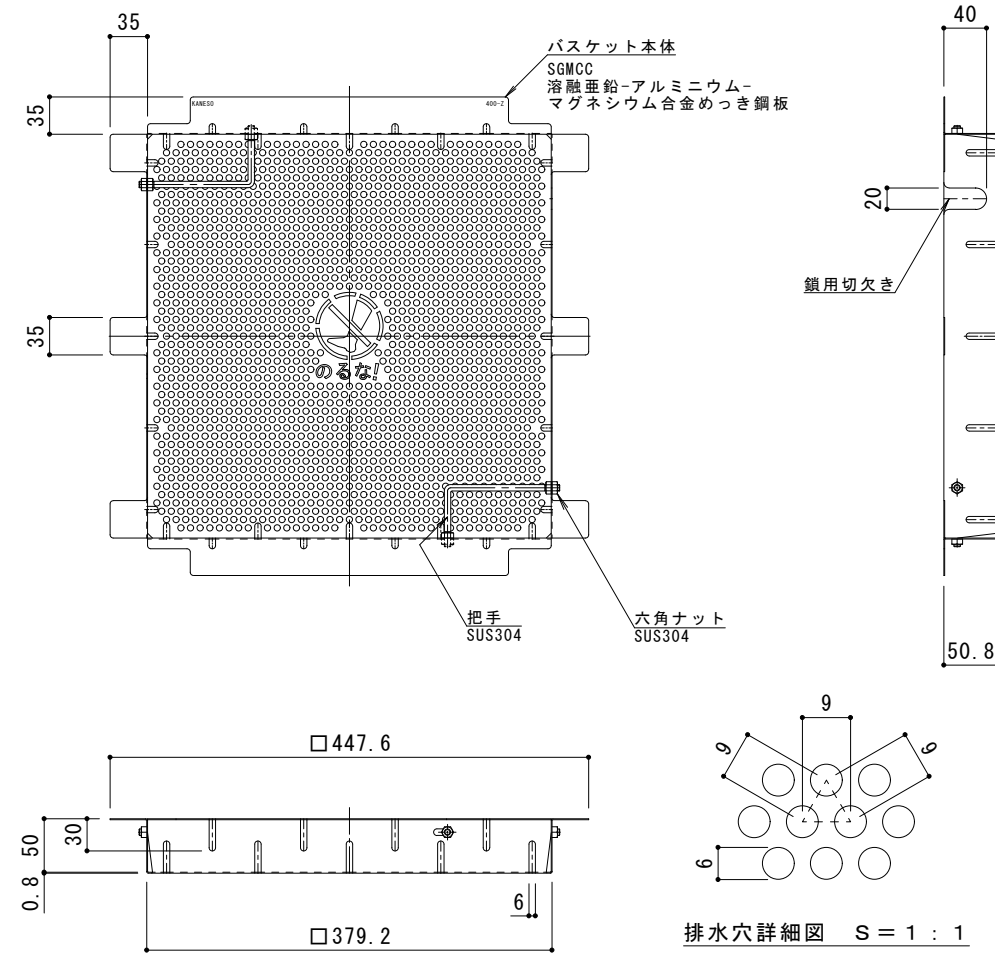

バスケット詳細図 S = 1 : 5

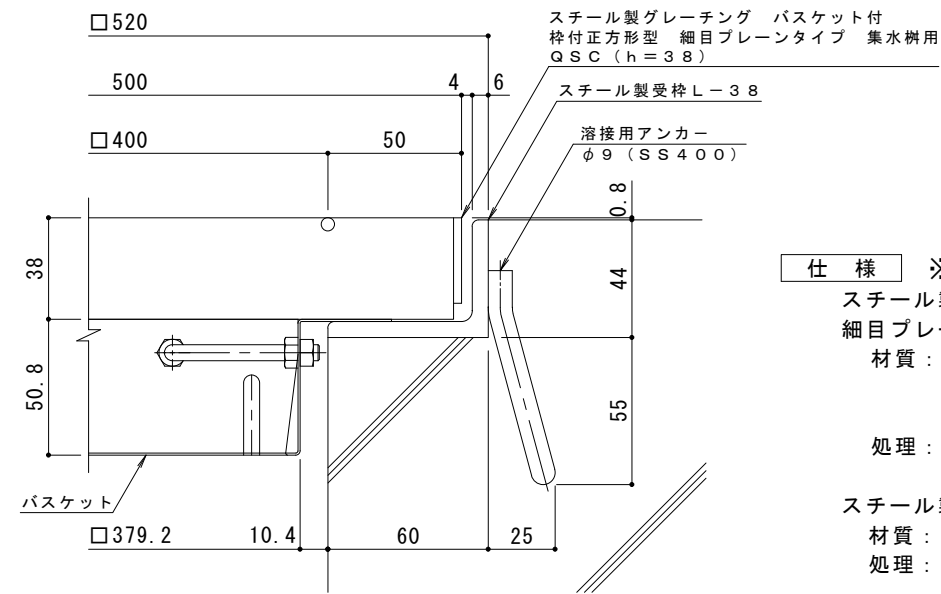

断面詳細図 S = 1 : 2

※グレーチングが受枠の上面より0.8mm高くなります。

- 仕様** ※適用荷重：T-14, T-6
 スチール製グレーチング バスケット付 枠付正方形 細目プレーンタイプ 集水柵用
 細目プレーンタイプ 集水柵用 QSC 4438
 材質：メインバー FB3×38@12.5 (SS400)
 クロスバー φ5 @100 (SS400)
 エンドプレート FB3×32 (SS400)
 処理：溶融亜鉛めっき
- スチール製受枠 L-38 (四方枠)
 材質：SS400
 処理：樹脂系塗装
- スチール製集水柵用バスケット DK-400-Z
 材質：SGMCC

訂正	年・月・日	内	容	製	図	検	図	備	考	工事名称	製	図	検	図	作	成	年	月	日	カネノウ株式会社 2RG94863	
										図面名称 スチール製グレーチング バスケット付 枠付正方形 細目プレーンタイプ 集水柵用 QSC 4438+DK-400-Z	中西	絢	音	樋	口	佳	平	縮	尺		図