

平面詳細図 S = 1 : 5

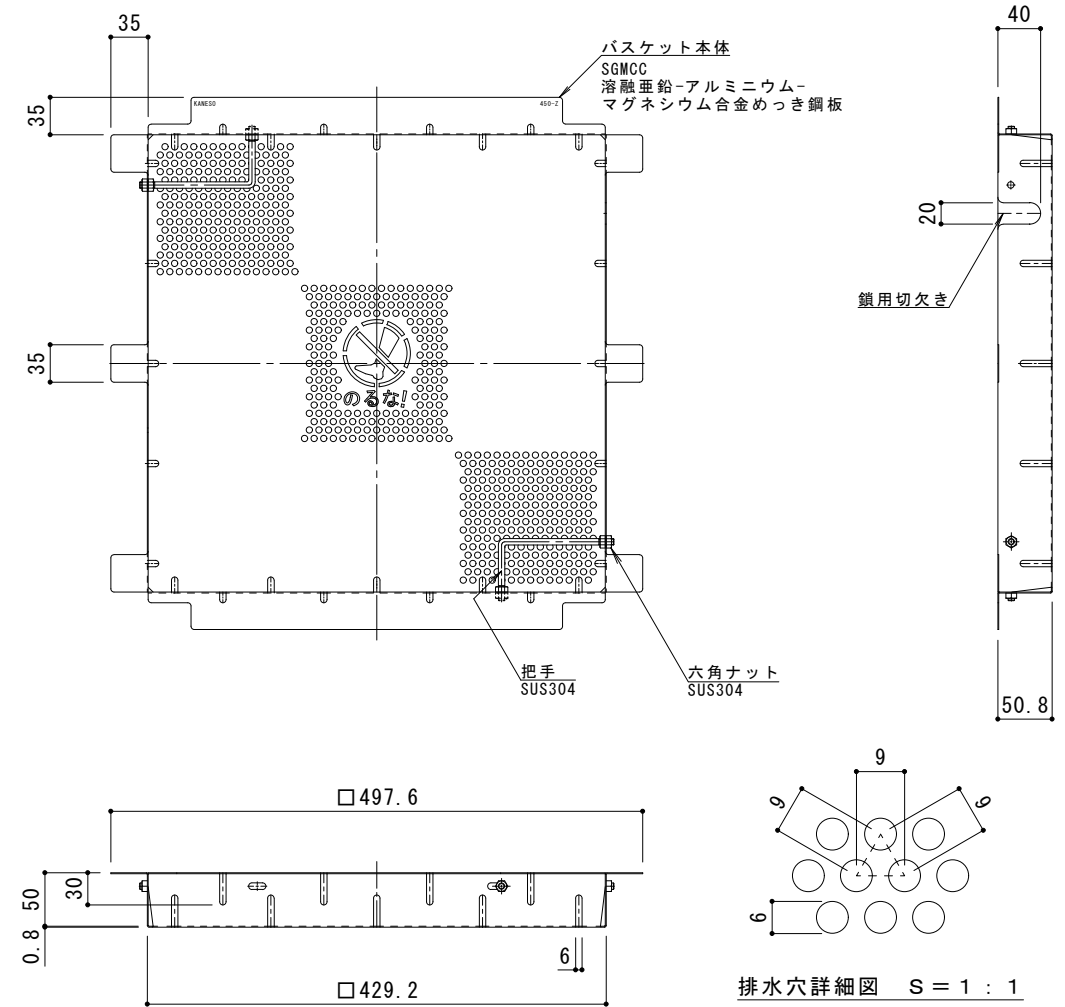

バスケット詳細図 S = 1 : 5

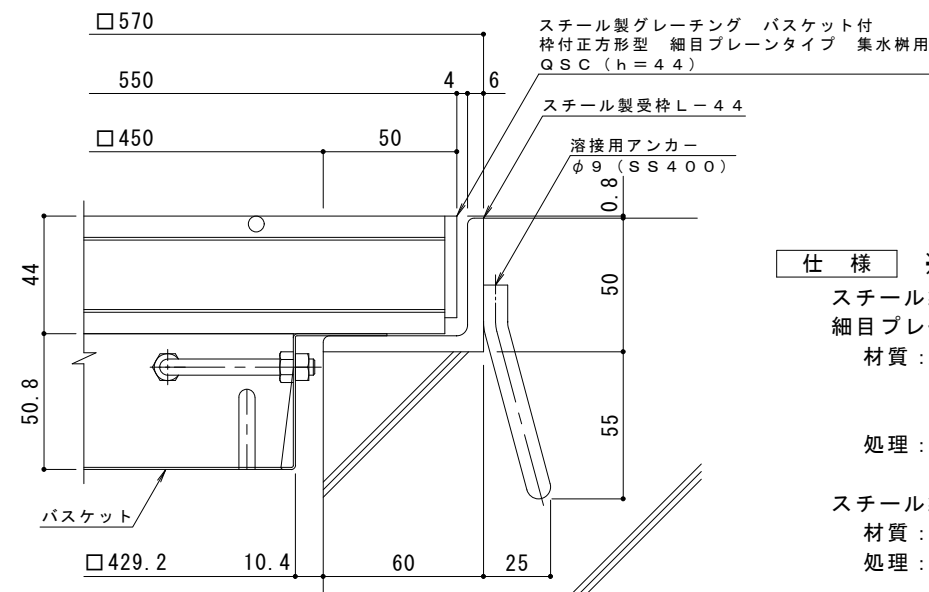

断面詳細図 S = 1 : 2

※グレーチングが受枠の上面より0.8mm高くなります。

- 仕様** ※適用荷重：T-25, T-20
- スチール製グレーチング バスケット付 枠付正方形型 細目プレーンタイプ 集水樹用 QSC 4444AI
- 材質：メインバー I-44@15 (SS400)  
 クロスバー φ6 @100 (SS400)  
 エンドプレート FB4.5×38 (SS400)
- 処理：溶融亜鉛めっき
- スチール製受枠 L-44 (四方枠)  
 材質：SS400  
 処理：樹脂系塗装
- スチール製集水樹用バスケット DK-450-Z  
 材質：SGMCC

訂	年・月・日	内	容	製	図	検	図	備	考
正	・								

工事名称	スチール製グレーチング バスケット付 枠付正方形型 細目プレーンタイプ 集水樹用 QSC 4444AI+DK-450-Z
------	--

製	図	検	図	作	成	年	月	日
中西	絢	音	樋	口	佳	平		
縮	尺	図	示					

<b>カネノウ株式会社</b>	
図番	2RG94868