

平面詳細図 S = 1 : 1 0

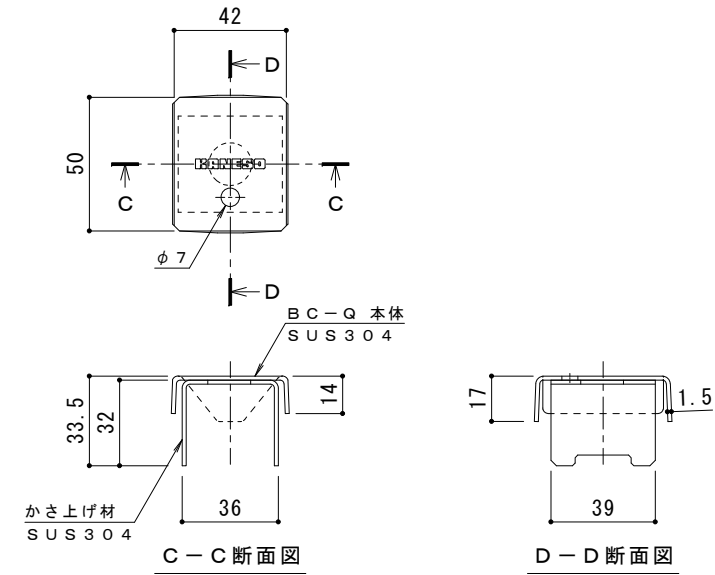

ボルトキャップBC-Q詳細図

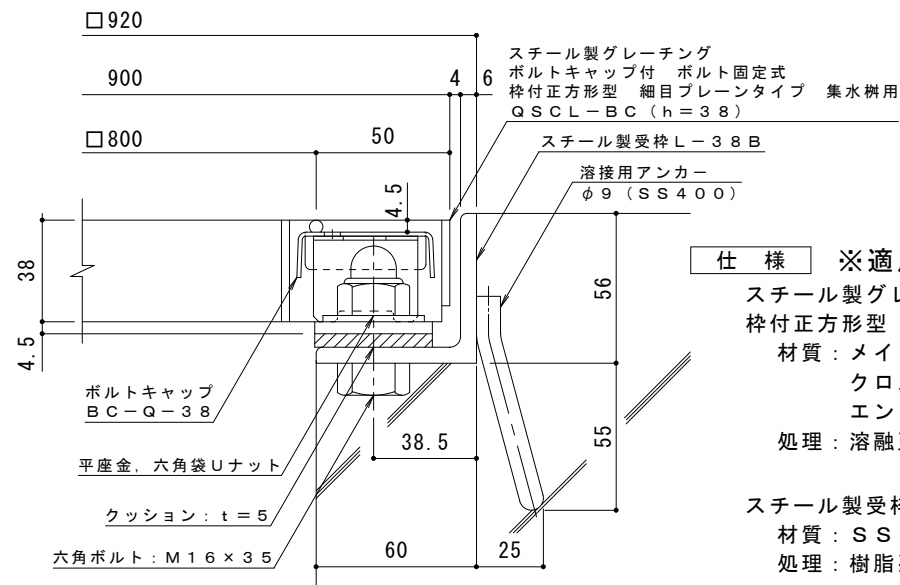

断面詳細図 S = 1 : 2

仕様 ※適用荷重：T-2
 スチール製グレーチング ボルトキャップ付 ボルト固定式
 枠付正方形型 細目プレーンタイプ 集水用 QSC L-BC 8838
 材質：メインバー FB3×38@12.5 (SS400)
 クロスバー φ5 @100 (SS400)
 エンドプレート FB3×32 (SS400)
 処理：溶融亜鉛めっき

スチール製受枠 L-38B (四方枠)
 材質：SS400
 処理：樹脂系塗装

| | | | | | | | | | | | | | | | | | | | | |
|---|-------|---|---|---|---|---|---|---|---|---|------|------|----|----|----|----------|---|---|---|----------|
| 訂 | 年・月・日 | 内 | 容 | 製 | 図 | 検 | 図 | 備 | 考 | 工事名称 | 製 | 図 | 検 | 図 | 作 | 成 | 年 | 月 | 日 | カネノウ株式会社 |
| 正 | | | | | | | | | | 図面名称 スチール製グレーチング ボルトキャップ付 ボルト固定式 枠付正方形型 細目プレーンタイプ 集水用 QSC L-BC 8838-b | 中西絢音 | 樋口佳平 | 縮尺 | 図示 | 図番 | 2RG94421 | | | | |