

平面詳細図 S = 1 : 10

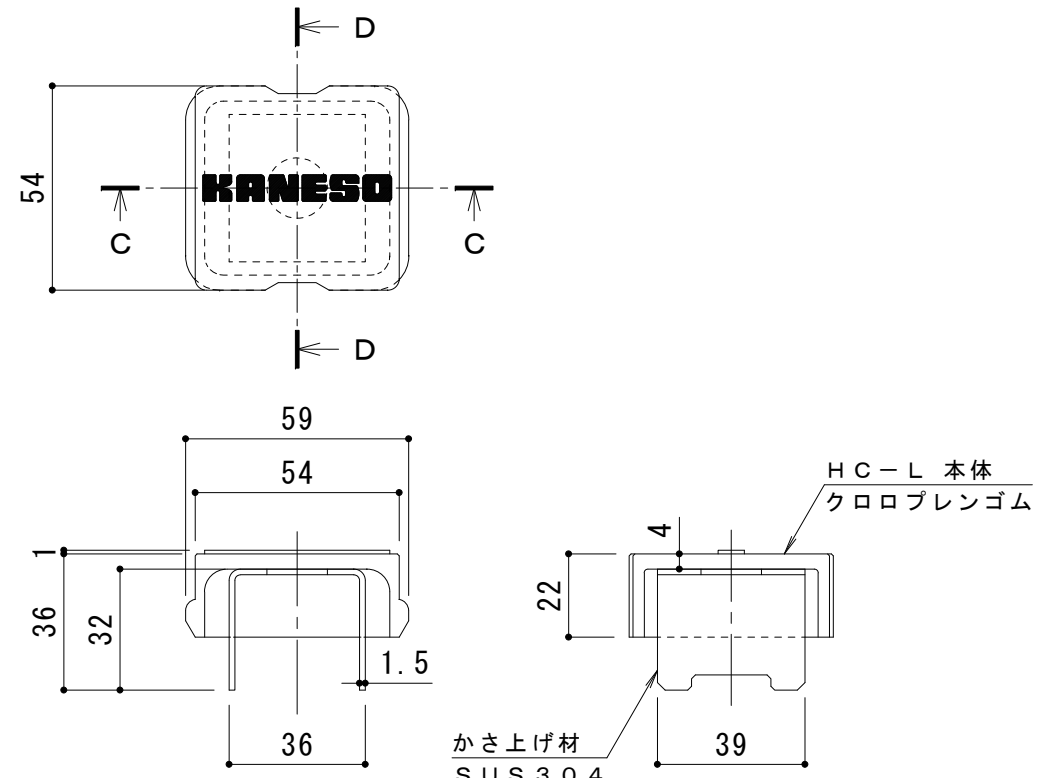

C-C断面図

D-D断面図

ボルトキャップHC-L詳細図

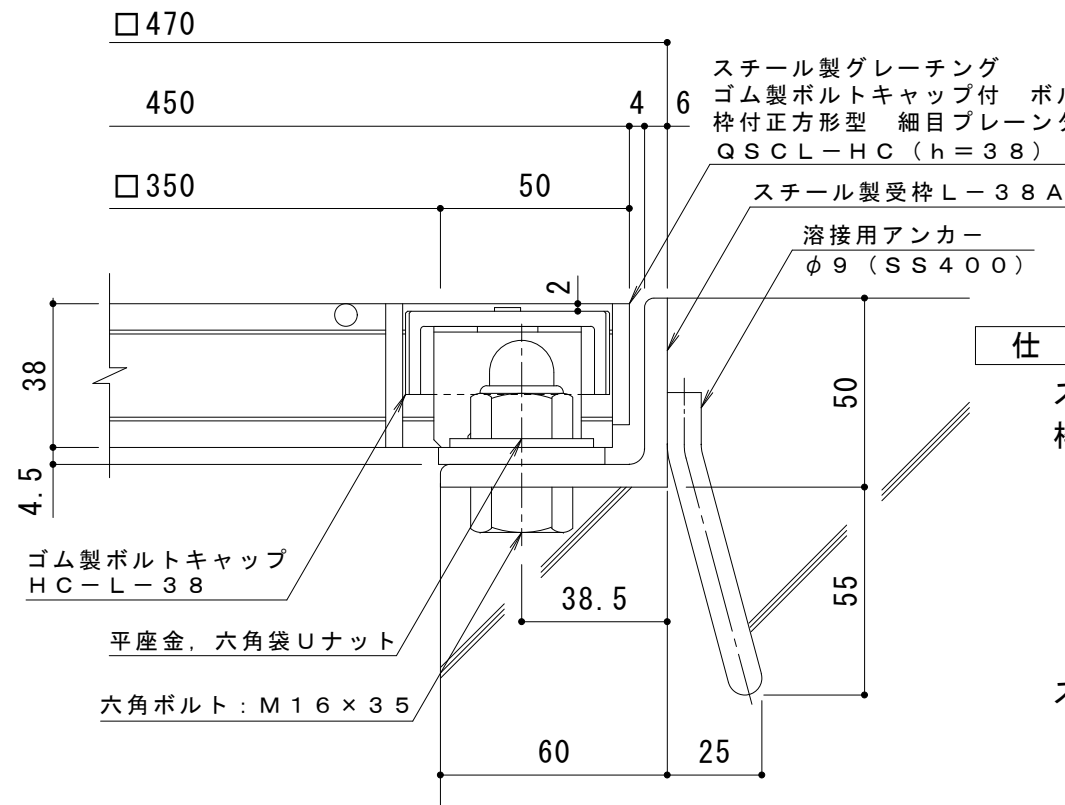

断面詳細図 S = 1 : 2

仕様 ※適用荷重：T-25

スチール製グレーチング ゴム製ボルトキャップ付 ボルト固定式
 枠付正方形型 細目プレーンタイプ 集水柵用 QSC-L-HC 3338A I
 材質：メインバー I-38@15 (SS400)
 クロスバー φ6 @100 (SS400)
 エンドプレート FB4.5×32 (SS400)
 処理：溶融亜鉛めっき

スチール製受枠 L-38A (四方枠)
 材質：SS400
 処理：樹脂系塗装

訂 正	年・月・日	内	容	製	図	検	図	工事名称	製	図	検	図	作成年月日
	・							図面名称	中西	図	樋	口	縮
	・							細目プレーンタイプ 集水柵用 QSC-L-HC 3338A I-a	音	平	佳	示	図

カネノウ株式会社

3RG94325