

平面詳細図 S = 1 : 10

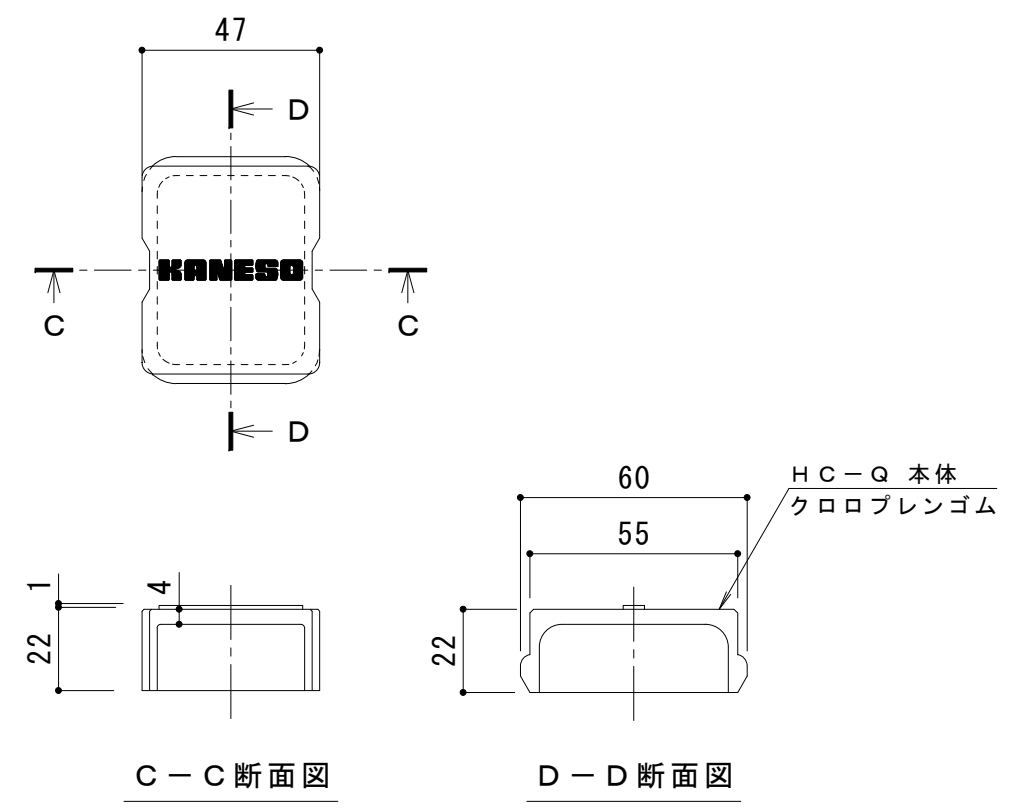

C - C 断面図 D - D 断面図

ボルトキャップ H C - Q 詳細図

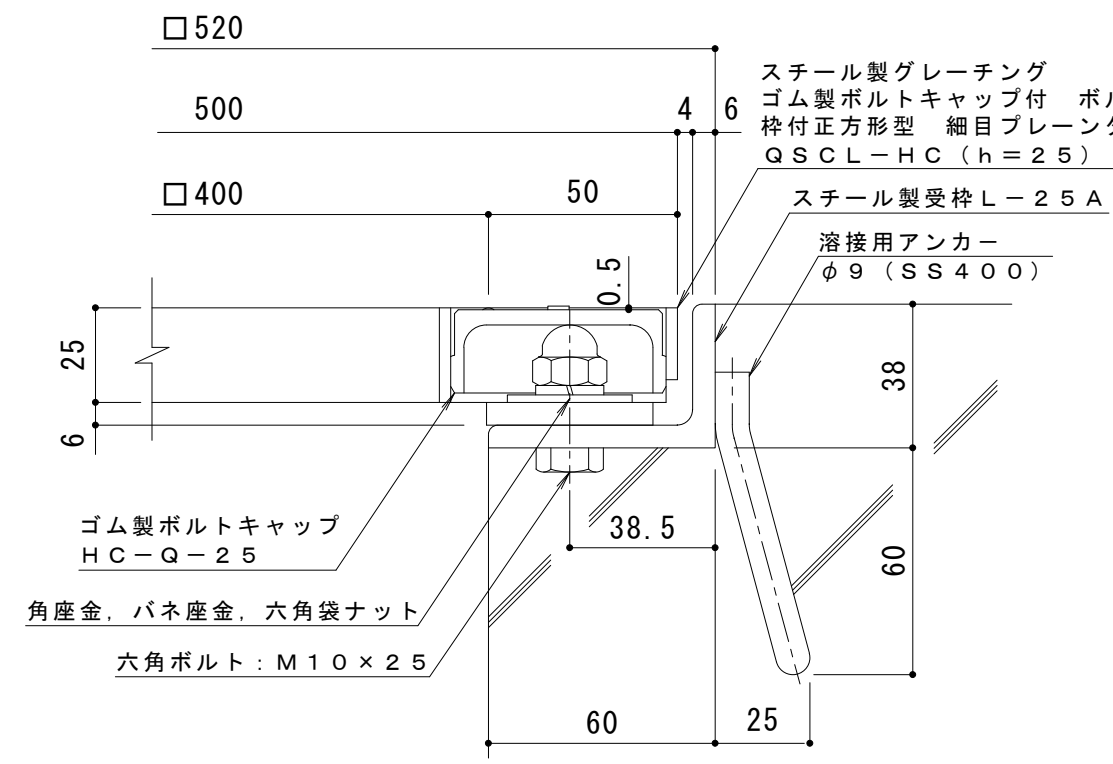

断面詳細図 S = 1 : 2

スチール製グレーチング
 ゴム製ボルトキャップ付 ボルト固定式
 枠付正方形型 細目プレーンタイプ 集水柵用
 Q S C L - H C (h = 2 5)
 スチール製受枠 L - 2 5 A
 溶接用アンカー
 φ 9 (S S 4 0 0)

ゴム製ボルトキャップ
 H C - Q - 2 5
 角座金, バネ座金, 六角袋ナット
 六角ボルト : M 1 0 × 2 5

仕様 ※適用荷重 : T - 2
 スチール製グレーチング ゴム製ボルトキャップ付 ボルト固定式
 枠付正方形型 細目プレーンタイプ 集水柵用 Q S C L - H C 4 4 2 5
 材質 : メインバー F B 3 × 2 5 @ 1 2 . 5 (S S 4 0 0)
 クロスバー φ 5 @ 1 0 0 (S S 4 0 0)
 エンドプレート F B 3 × 1 9 (S S 4 0 0)
 処理 : 溶融亜鉛めっき
 スチール製受枠 L - 2 5 A (四方枠)
 材質 : S S 4 0 0
 処理 : 樹脂系塗装

訂 正	年・月・日	内	容	製	図	検	図	工事名称	製	図	検	図	作成年月日	カネソウ株式会社 図番 3 R G 9 4 3 2 6			
	・							図面名称	中	西	絢	音	樋		口	佳	平
	・							スチール製グレーチング ゴム製ボルトキャップ付 ボルト固定式 枠付正方形型 細目プレーンタイプ 集水柵用 Q S C L - H C 4 4 2 5 - a	縮	尺	図	示	図		番		