

NSI-50 バー形状詳細 S=1:2

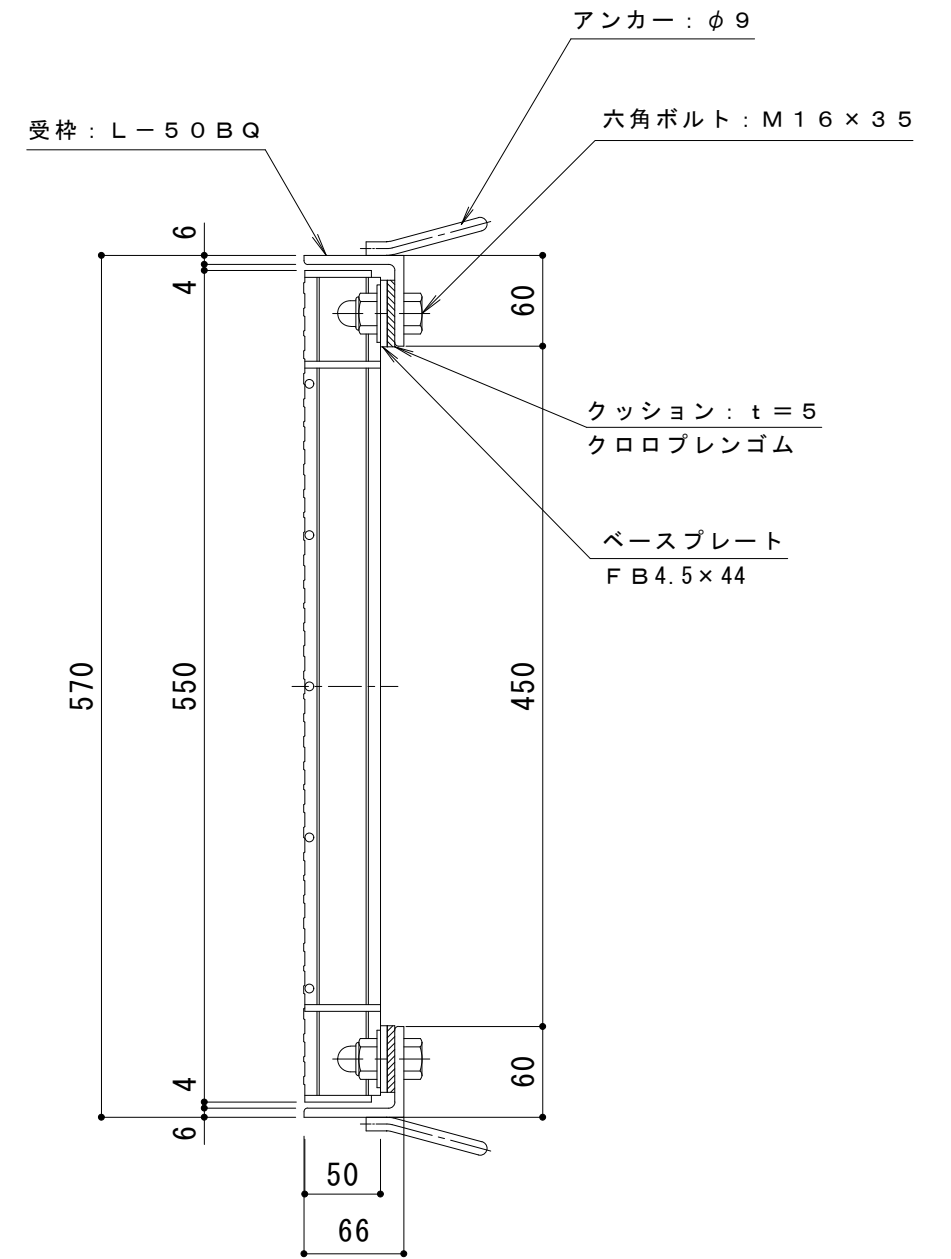

仕様

※適用荷重: T-25, T-20 (一般用)  
 ※適用荷重: T-25, T-20 (エコノミタイプ)  
 スチール製グレーチング ボルト固定式 細目滑り止め模様付  
 横断溝用 QXBL 5550  
 材質: SS400  
 処理: 熔融亜鉛めっき  
 定尺: 498  
 スチール製受枠 L-50BQ  
 材質: SS400  
 処理: 樹脂系塗装  
 定尺: 2000

訂 正	年・月・日	内	容	製	図	検	図	工事名称	製	図	検	図	作成年月日	カネソウ株式会社 縮尺 1:5 図番 3RG97513
	・							図面名称	辻川貴大	中村亮裕				
	・							スチール製グレーチング ボルト固定式 細目滑り止め模様付 横断溝用 QXBL 5550+L-50BQ						