

平面詳細図 S = 1 : 10

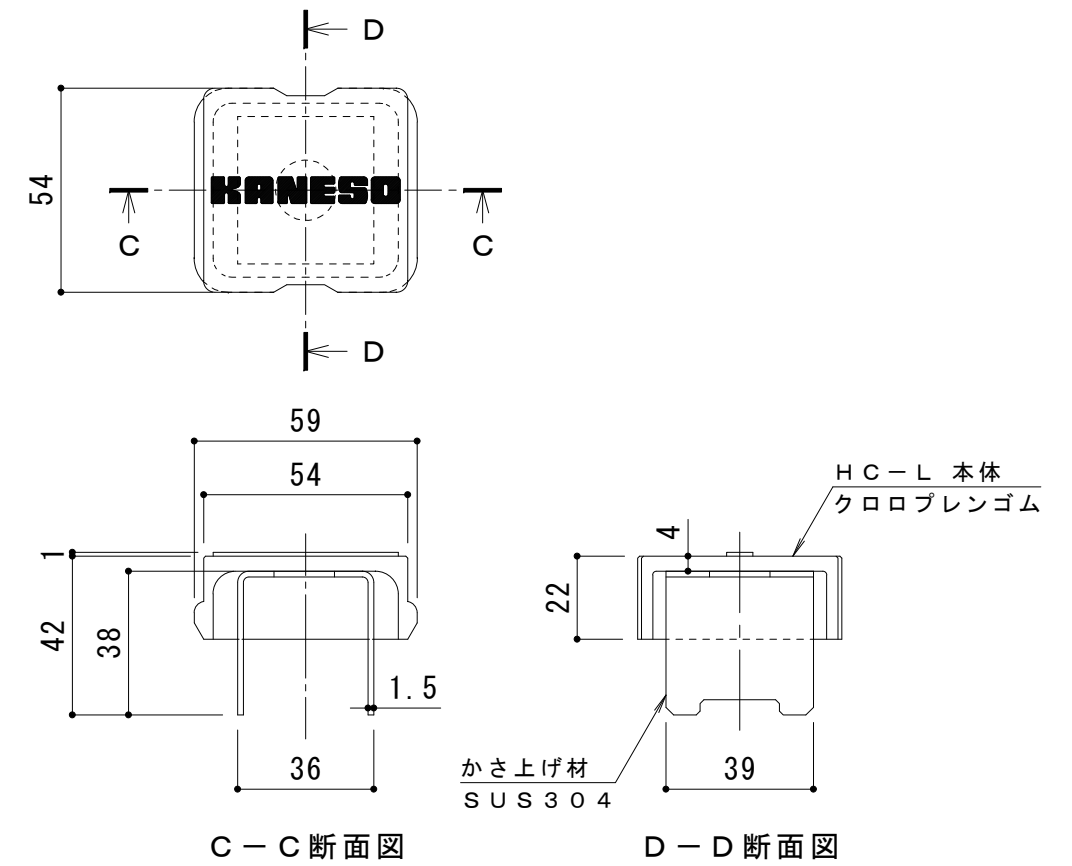

ボルトキャップHC-L詳細図

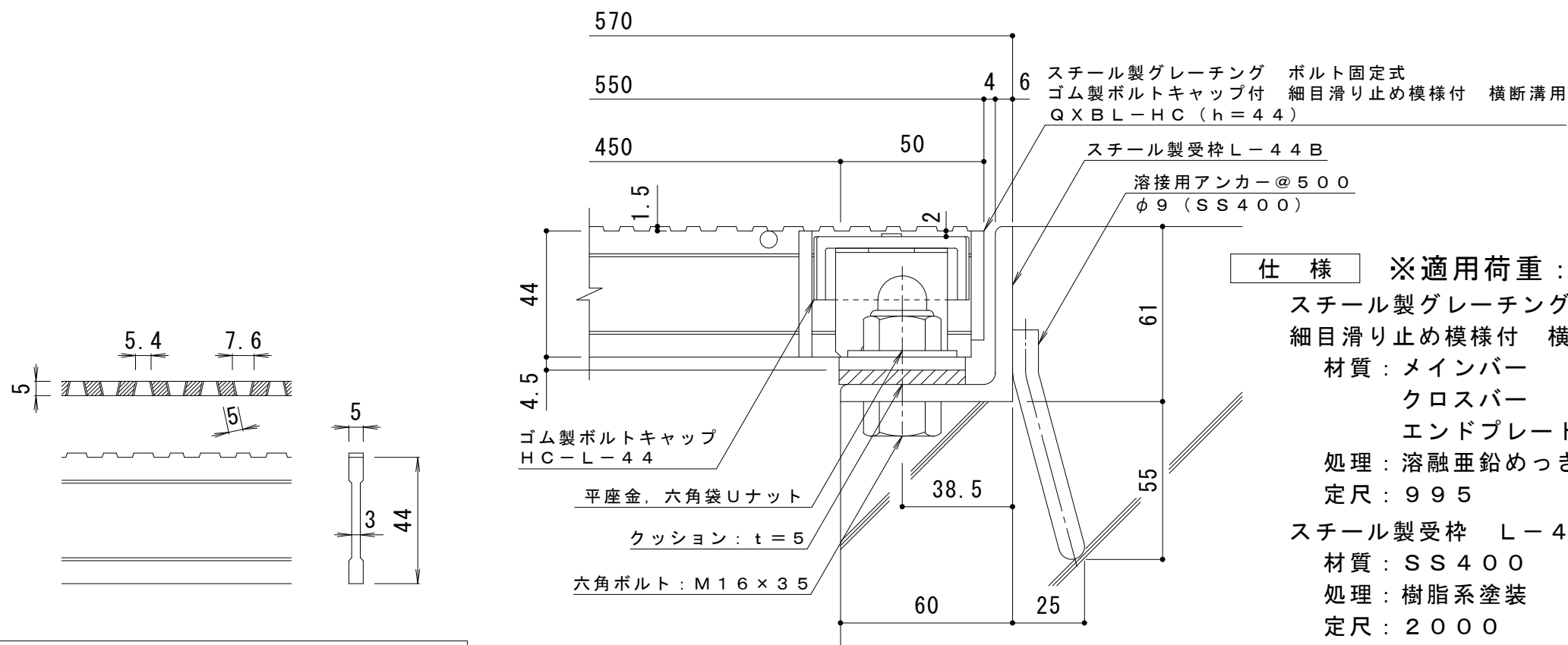

断面詳細図 S = 1 : 2

**仕様 ※適用荷重：T-14**  
 スチール製グレーチング ボルト固定式 ゴム製ボルトキャップ付  
 細目滑り止め模様付 横断溝用 QXBL-HC 85544  
 材質：メインバー DI-44@15 (SS400)  
 クロスバー φ6 @100 (SS400)  
 エンドプレート FB4.5×38 (SS400)  
 処理：熔融亜鉛めっき  
 定尺：995  
 スチール製受枠 L-44B  
 材質：SS400  
 処理：樹脂系塗装  
 定尺：2000

DI-44 バー形状詳細 S = 1 : 2

訂 正	年・月・日	内	容	製	図	検	図	工事名称	製	図	検	図	作成年月日	カネノウ株式会社 3RG93351
	年・月・日	年・月・日	年・月・日	年・月・日	年・月・日	年・月・日	年・月・日	図面名称	酒井ひと美	樋口佳平	縮尺	図示	図番	