

平面詳細図 S = 1 : 5

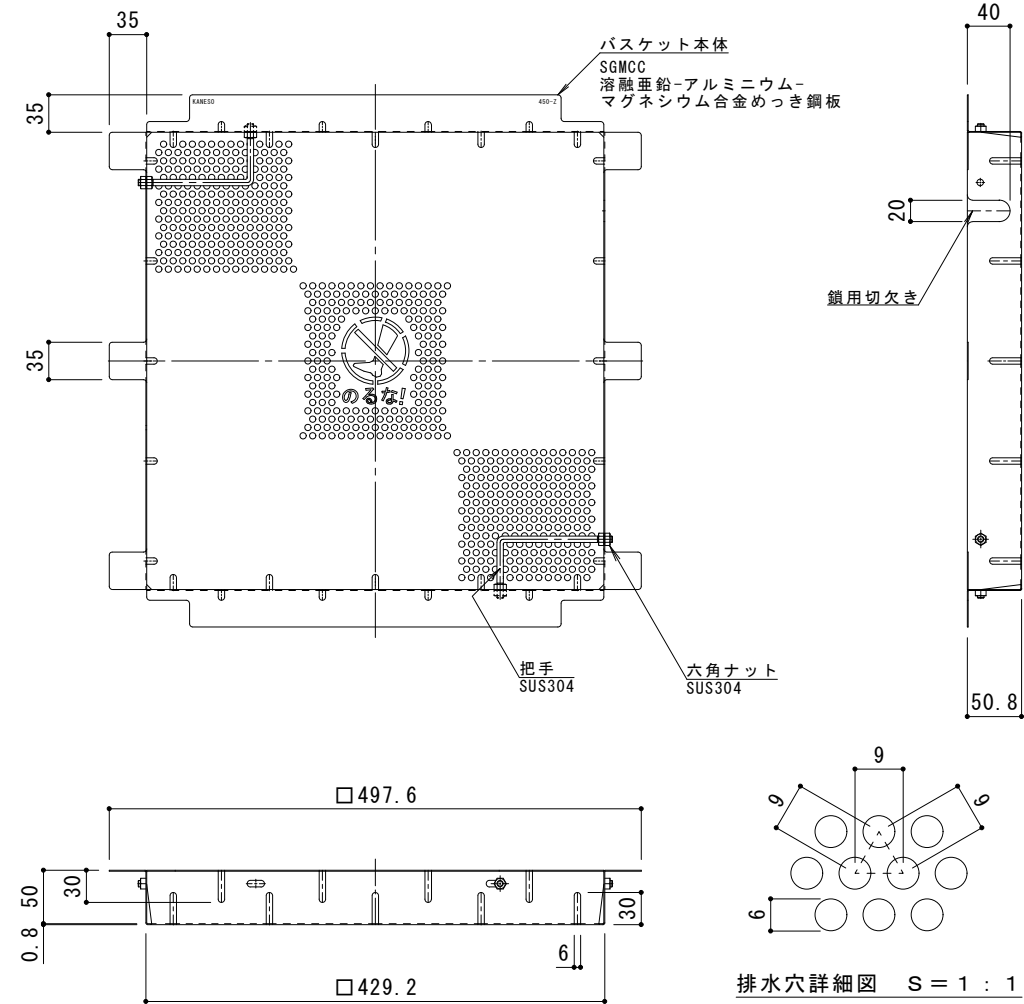

バスケット詳細図 S = 1 : 5

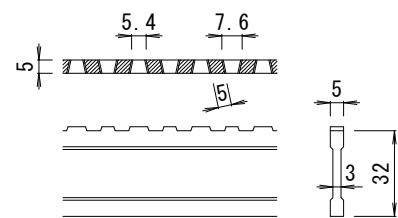

DI-32 バー形状詳細 S = 1 : 2

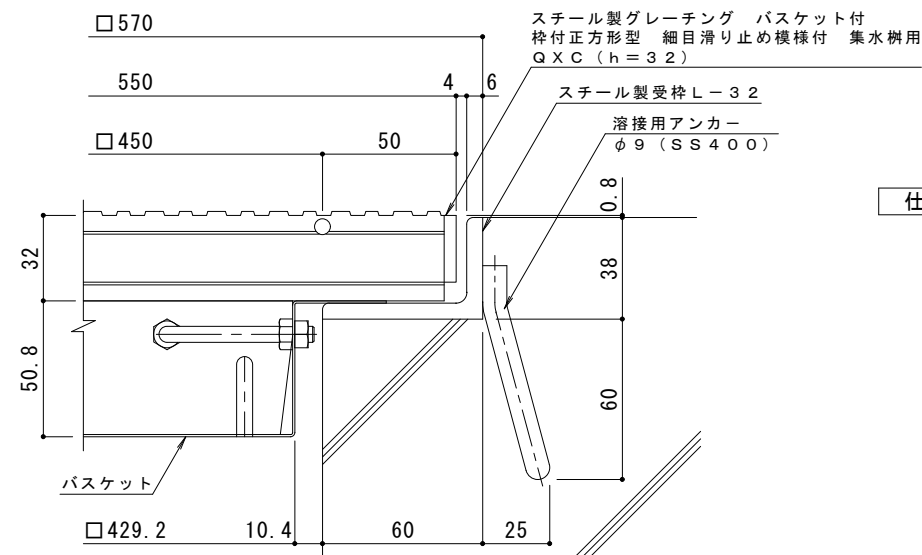

断面詳細図 S = 1 : 2

※グレーチングが受枠の上面より0.8mm高くなります。

- 仕様** ※適用荷重：T-14, T-6
- スチール製グレーチング バスケット付 枠付正方形 細目滑り止め模様付 集水樹用 QXC 4432A
 材質：メインバー DI-32@15 (SS400)
 クロスバー φ6 @100 (SS400)
 エンドプレート FB4.5×25 (SS400)
 処理：溶融亜鉛めっき
- スチール製受枠 L-32 (四方枠)
 材質：SS400
 処理：樹脂系塗装
- スチール製集水樹用バスケット DK-450-Z
 材質：SGMCC

訂	年・月・日	内	容	製	図	検	図	備	考	工事名称	製	図	検	図	作	成	年	月	日	カネノウ株式会社 2RG91119		
正	・									図面名称	中	西	絢	音	縮	尺					図	番
	・									QXC 4432A+DK-450-Z					図	示						