

平面詳細図 S = 1 : 10

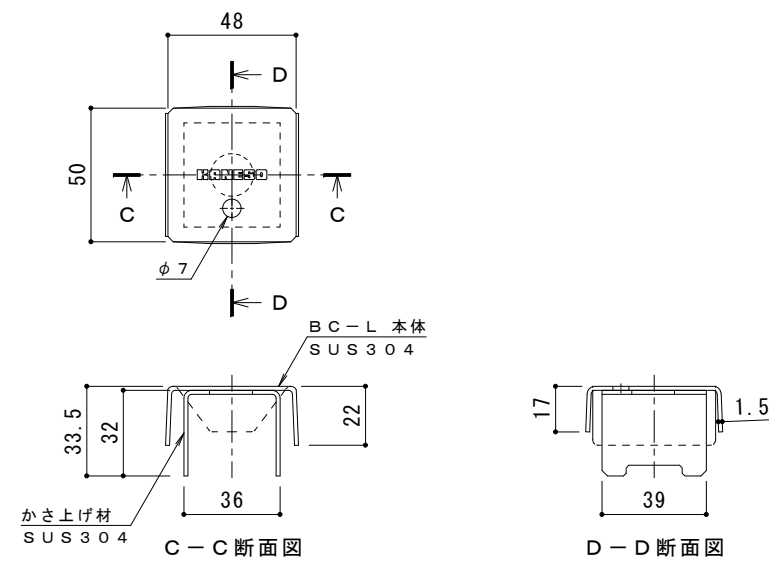

ボルトキャップBC-L詳細図

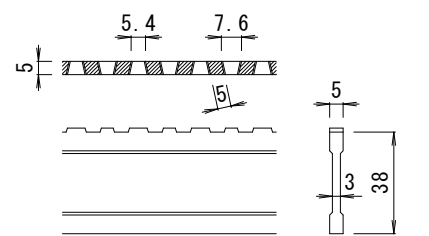

DI-38 バー形状詳細 S = 1 : 2

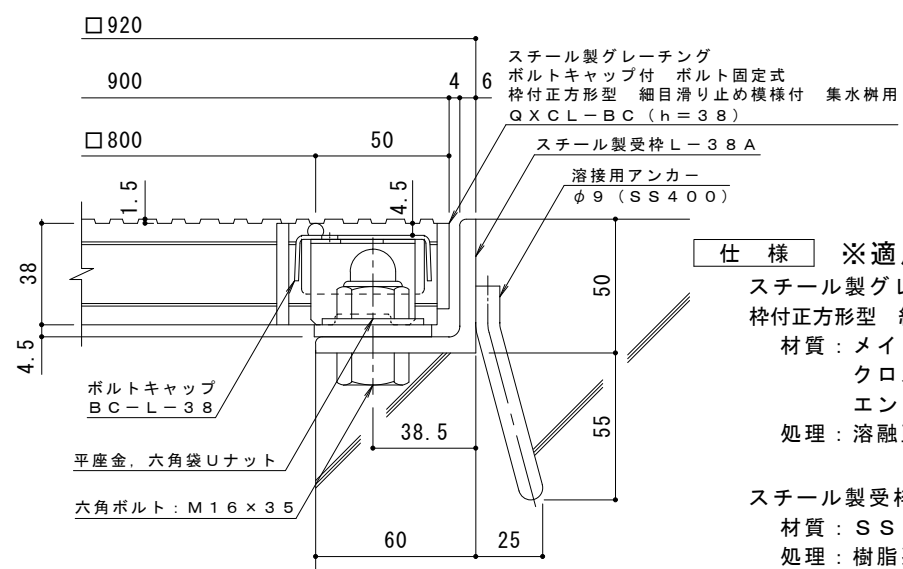

断面詳細図 S = 1 : 2

仕様 ※適用荷重：T-2
 スチール製グレーチング ボルトキャップ付 ボルト固定式
 枠付正方形型 細目滑り止め模様付 集水樹用 QXCL-BC 8838
 材質：メインバー DI-38@15 (SS400)
 クロスバー φ6 @100 (SS400)
 エンドプレート FB4.5×32 (SS400)
 処理：溶融亜鉛めっき
 スチール製受枠 L-38A (四方枠)
 材質：SS400
 処理：樹脂系塗装

訂	年・月・日	内	容	製	検	備
正	・					

工事名称	図面名称
スチール製グレーチング ボルトキャップ付 ボルト固定式 枠付正方形型 細目滑り止め模様付 集水樹用 QXCL-BC 8838-a	

製	検	作
中西 絢音	樋口 佳平	成
縮	図	年
尺	示	月
		日

カネノウ株式会社	
図 示	図 番
2RG94472	