

平面詳細図 S = 1 : 1 0

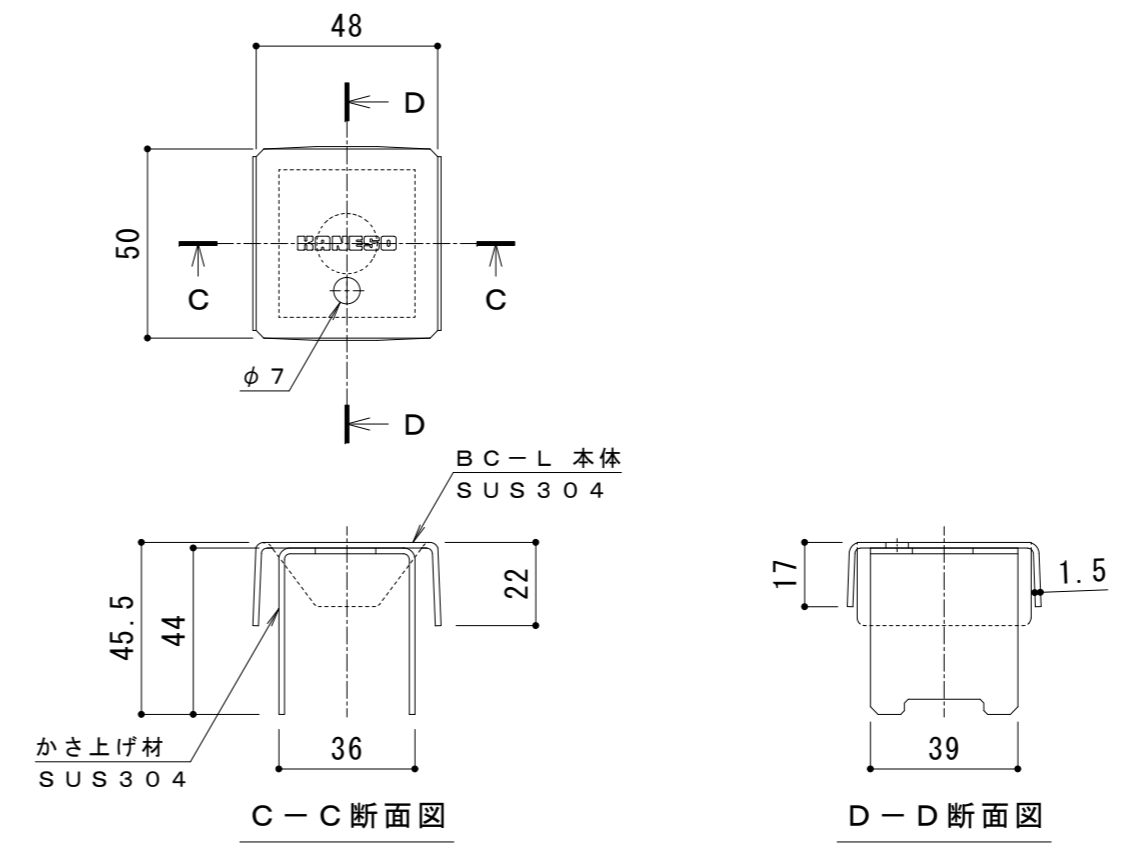

ボルトキャップBC-L詳細図

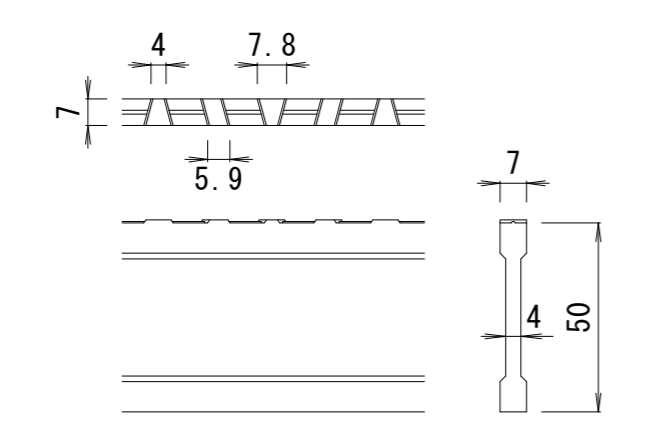

NSI-50 バー形状詳細 S = 1 : 2

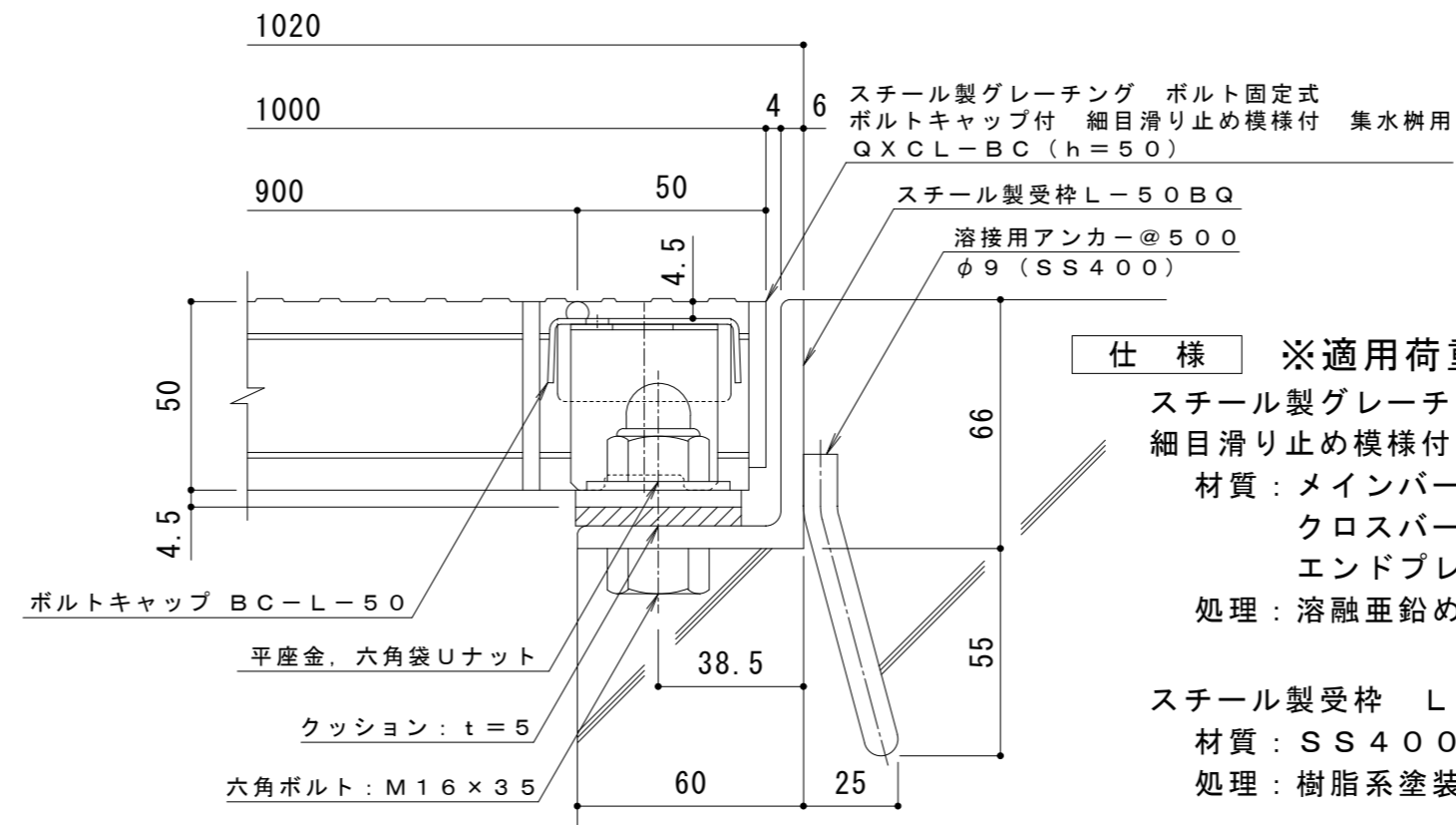

断面詳細図 S = 1 : 2

仕様 ※適用荷重: T-14, T-6
 鋼製グレーチング ボルト固定式 ボルトキャップ付
 細目滑り止め模様付 集水樹用 QXCL-BC 9950
 材質: メインバー NSI-50@15 (SS400)
 クロスバー φ6 @100 (SS400)
 エンドプレート FB4.5x44 (SS400)
 処理: 溶融亜鉛めっき
 鋼製受枠 L-50BQ (四方受四方枠)
 材質: SS400
 処理: 樹脂系塗装

訂	年・月・日	内	容	製	検	備
正	・					

工事名称	鋼製グレーチング ボルト固定式 ボルトキャップ付 細目滑り止め模様付 集水樹用 QXCL-BC 9950-b
------	---

製	伊藤隆朗
検	中村亮裕
作	成年月日
縮	図示

カネノウ株式会社	
図番	2RG97799