

本体連結部詳細 S = 1 : 3  
※本体は8分割です。

受枠接続部詳細 S = 1 : 3  
※受枠は4分割です。

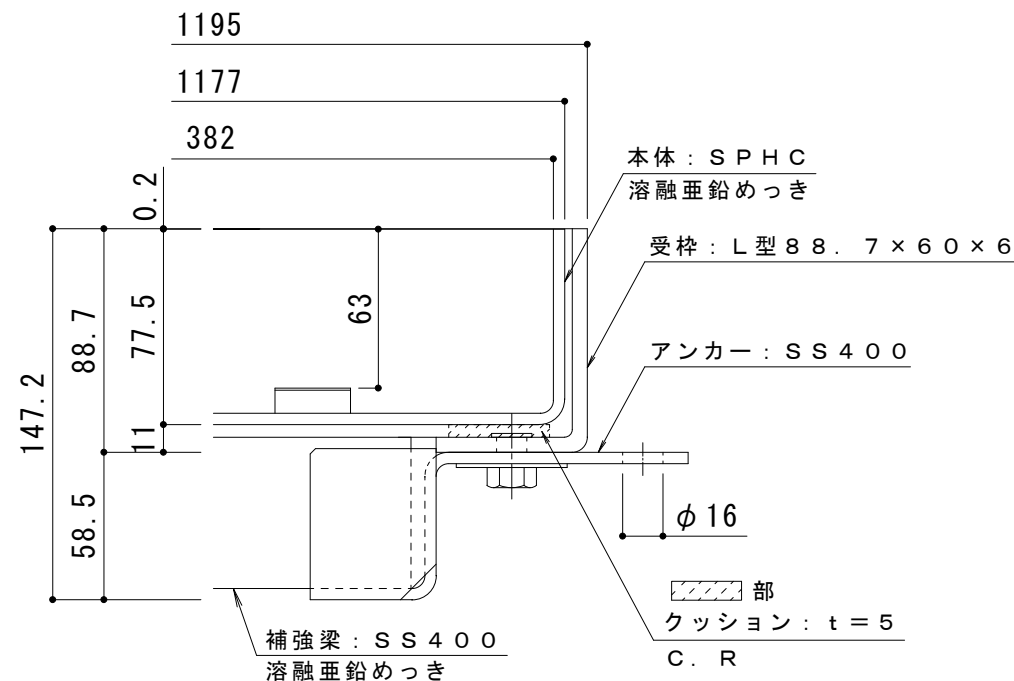
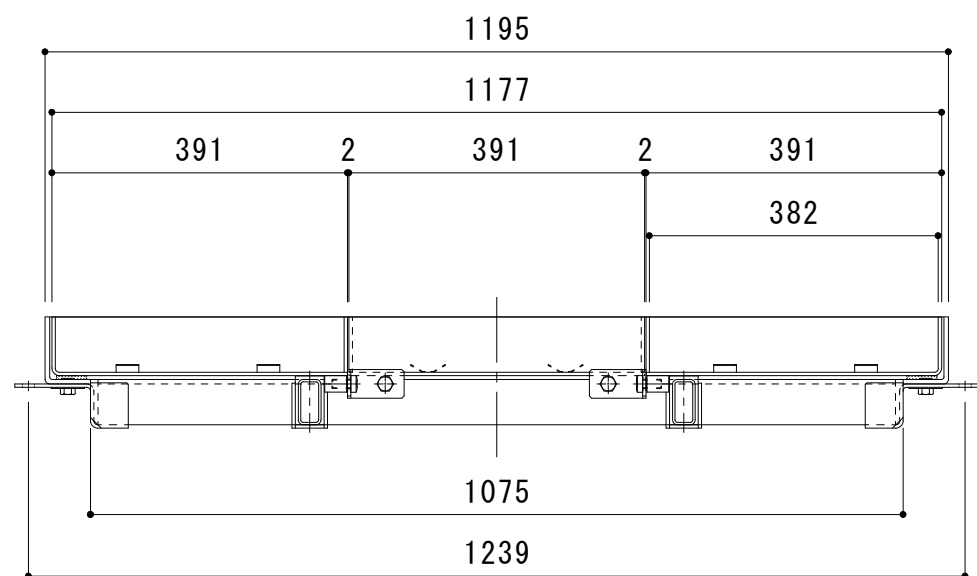

断面詳細図 S = 1 : 3

訂 正	年・月・日	内 容	製 図	検 図	工事名称	製 図	検 図	作成年月日	カネソウ株式会社 3RS12142
	年・月・日				図面名称 スチール製 角型 充填タイプ (充填深さ63mm) ガーディングプレート RJIK-1-1200×400	服部	星野	縮尺 1:10, 1:3	