

※本図のスリットはノンスリップを示します。

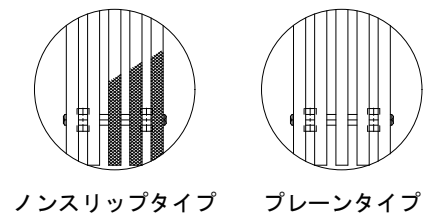
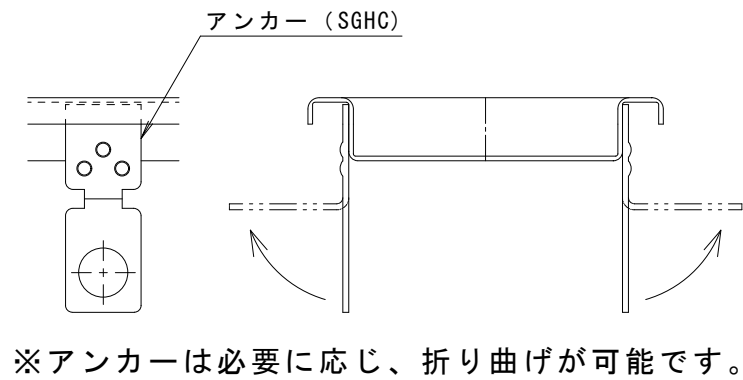
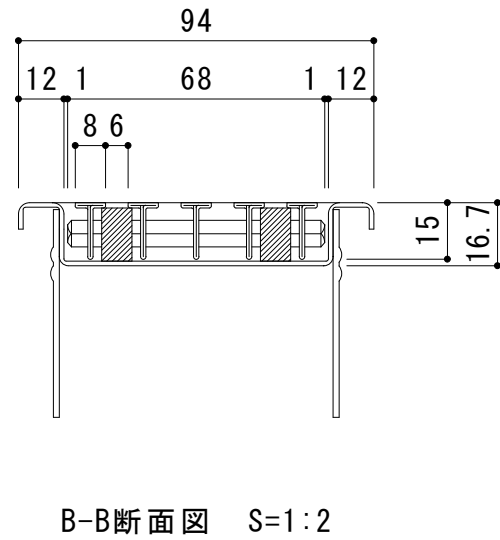
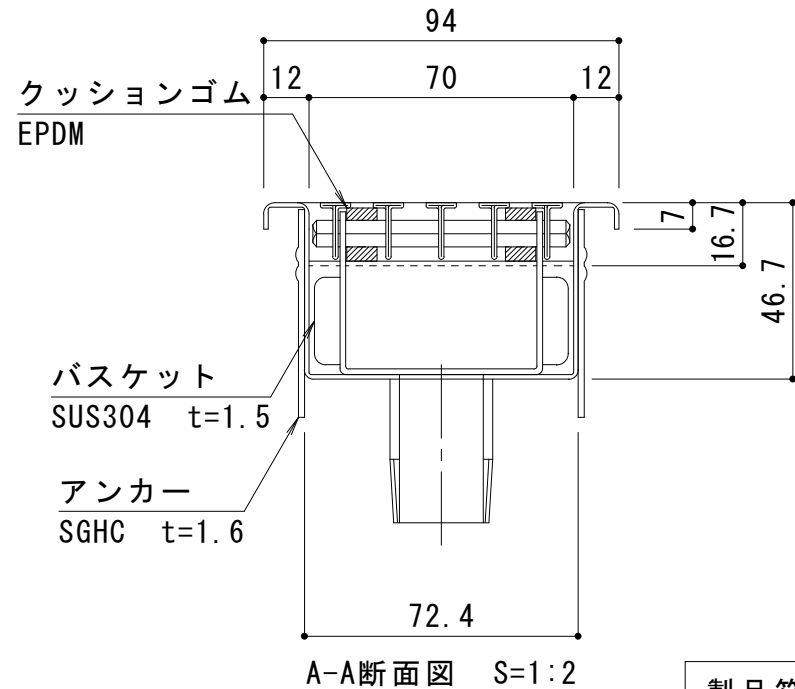
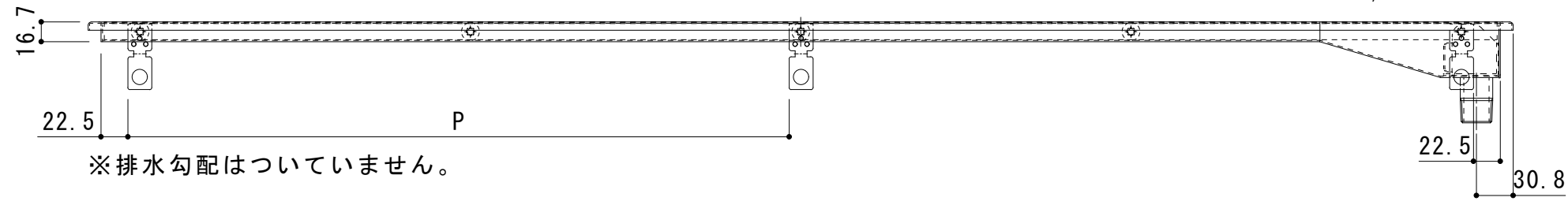

スリットのパターン

製品符号	呼称	L1	L2	P(アンカピッチ)	アンカー数量	質量
SEDS-EV	1006NまたはP	567	594	508	4	1.7kg
	1009NまたはP	867	894	404	6	2.4kg
	1012NまたはP	1167	1194	554	6	3.2kg
	1018NまたはP	1767	1794	427	10	4.7kg
	1020NまたはP	1967	1994	477	10	5.1kg

※ノンスリップの場合は呼称末尾にN、プレーンの場合はPをつけてご指示ください。

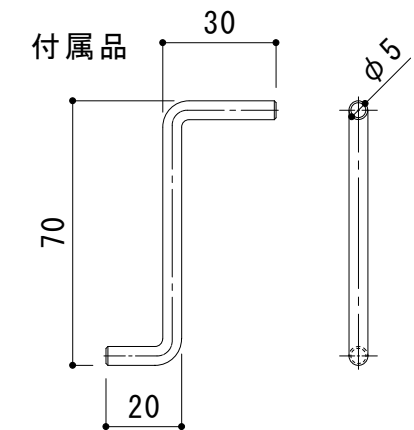

適用荷重: 歩行用

訂 正	年・月・日	内 容	製 図	検 図	工事名称	製 図	検 図	作成年月日	カネノウ株式会社
	年・月・日				図面名称 排水ユニット ステンレス製スリット すきま6mm 細目タイプ ステンレス製トラフ 端部排水 たて引き用 SEDS-EV 100角タイル用	田畑 純	石川文和	縮尺 1:5	