

引き上げボルト C3604BD
ニッケルめっき

パッキンB
クロロプレン

蓋 CAC202
ニッケルめっき

金具枠 CAC202
ニッケルめっき

パッキンA
クロロプレン

スナップリング SUS304

ストレーナー CAC202
ニッケルめっき

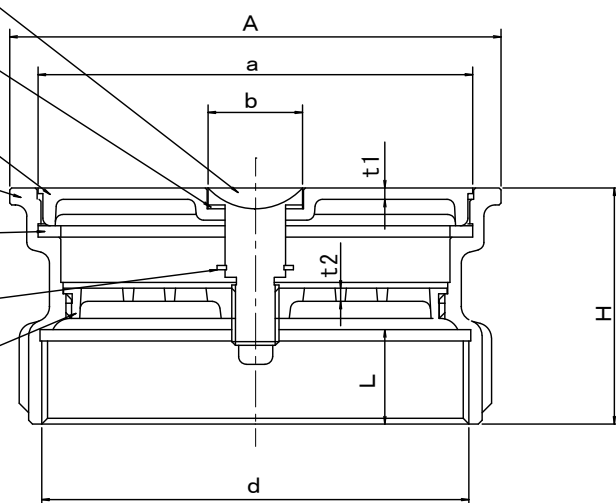

寸法表

単位 (mm)

呼称	A	a	b	ねじ径 d	H	L	t1	t2
100	130	115	25	Rp4 (113.03)	62.5	25	3	4
125	156	141.5	25	Rp5 (138.43)	63.5	26	4	4

* ねじ部は管用平行めねじ (JIS B 0203) に準拠しています。

訂 正	年・月・日	内 容	製 図	検 図	工事名称
	・				図面名称
	・				非防水用 掃兼ドレン SKN-D
備 考	製 図	検 図	作成年月日	カネソウ株式会社 縮尺 _____ 図番 4RT0494	
	真鍋	星野			