

平面詳細図 S = 1 : 10

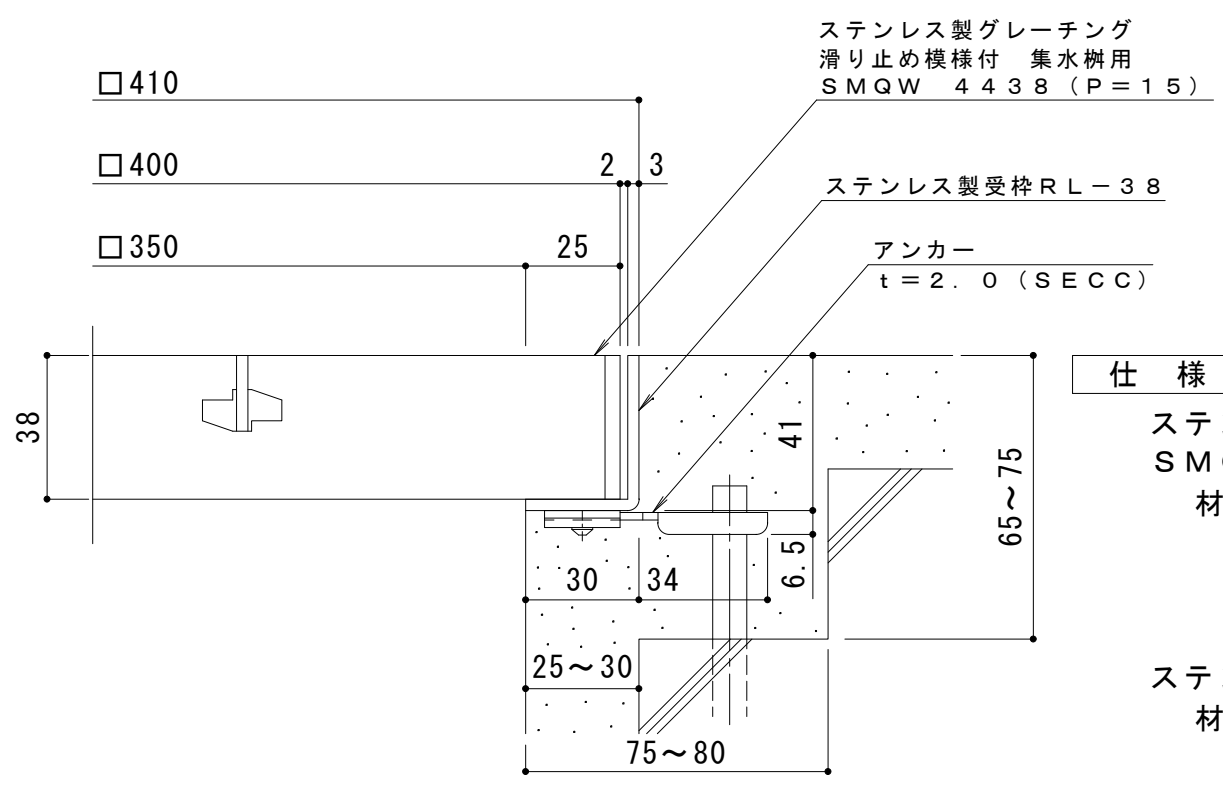
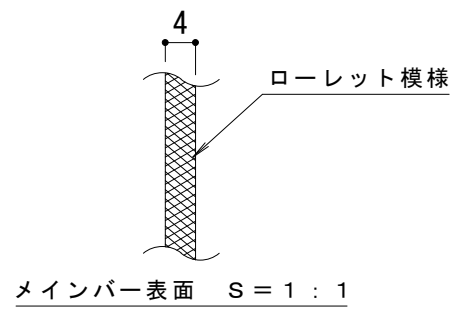

断面詳細図 S = 1 : 2

**仕様** ※適用荷重：T-20  
 ステンレス製グレーチング 滑り止め模様付 集水柵用  
 SMQW 4438 (P=15)  
 材質：メインバー FB4×38 (SUS304)  
 クロスバー FB3×20 (SUS304)  
 サイドバー FB4×38 (SUS304)

ステンレス製受枠 RL-38 (四方枠)  
 材質：ステンレス鋼板 t=3.0 (SUS304)

施工場所の状況に合わせて、アンカーをプライヤー等で折り曲げてご使用ください。

|        |       |        |        |        |  |        |        |                       |                       |
|--------|-------|--------|--------|--------|--|--------|--------|-----------------------|-----------------------|
| 訂<br>正 | 年・月・日 | 内<br>容 | 製<br>図 | 検<br>図 | 工事名称   | 製<br>図 | 検<br>図 | 作<br>成<br>年<br>月<br>日 | カネソウ株式会社<br>3RP142280 |
|        | ・     |        |        |        | 図面名称 ステンレス製グレーチング 滑り止め模様付 集水柵用<br>SMQW 4438 (P=15) + RL-38 (四方枠) | 石川莉帆   | 松崎裕一   | 縮尺<br>1:10、1:2        |                       |