

アンカー:SUS430

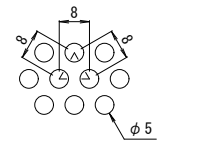

バスケット穴詳細図 S=1:1

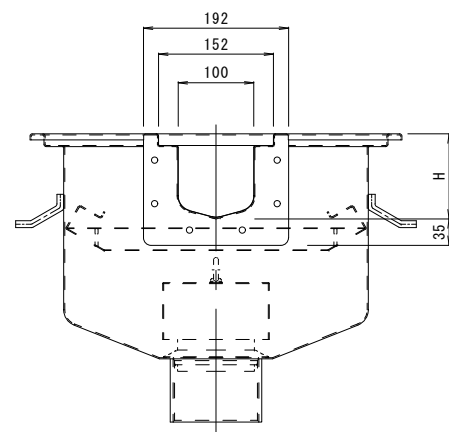

ジョイントプレート:
t=2.0 SUS304

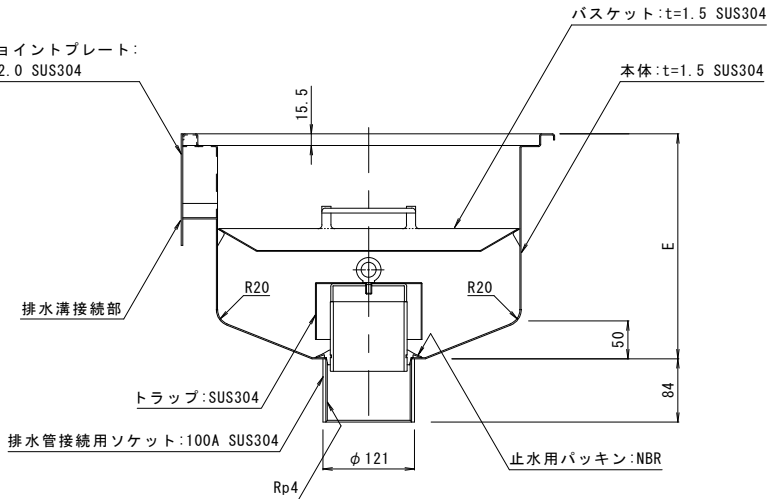

A-A断面図

| | |
|---------------|---|
| 名称 | HACCP対応型組立タイプ サニタリートラフ トラップ付完全排水集水枡 |
| 枡寸法 | 枡内径: □400mm |
| 枡高さ | E= |
| 接続排水溝幅 | 100mm |
| 接続排水溝高さ | H= |
| 排水管接続用ソケット 呼び | 100A |
| 品番 | カネソウ サニタリートラフ STV-100-M400 (呼称) -BT 100A |

※品番には、呼称（接続排水溝・枡高さ）を記入してお使いください。
※呼称は寸法表からお選びください。
本図はSTV-100-M400 05F-BT 100Aです。

寸法表〈接続排水溝・枡高さ〉 [単位:mm]

| 呼称 | H | E |
|-----|-------|-------|
| 01F | 62.5 | 247.5 |
| 02F | 75 | 260 |
| 03F | 87.5 | 272.5 |
| 04F | 100 | 285 |
| 05F | 112.5 | 297.5 |
| 06F | 125 | 310 |
| 07F | 137.5 | 322.5 |
| 08F | 150 | 335 |
| 09F | 162.5 | 347.5 |
| 10F | 175 | 360 |
| 11F | 187.5 | 372.5 |
| 12F | 200 | 385 |
| 13F | 212.5 | 397.5 |
| 14F | 225 | 410 |
| 15F | 237.5 | 422.5 |
| 16F | 250 | 435 |
| 17F | 262.5 | 447.5 |
| 18F | 275 | 460 |

納まり図 (床吊)

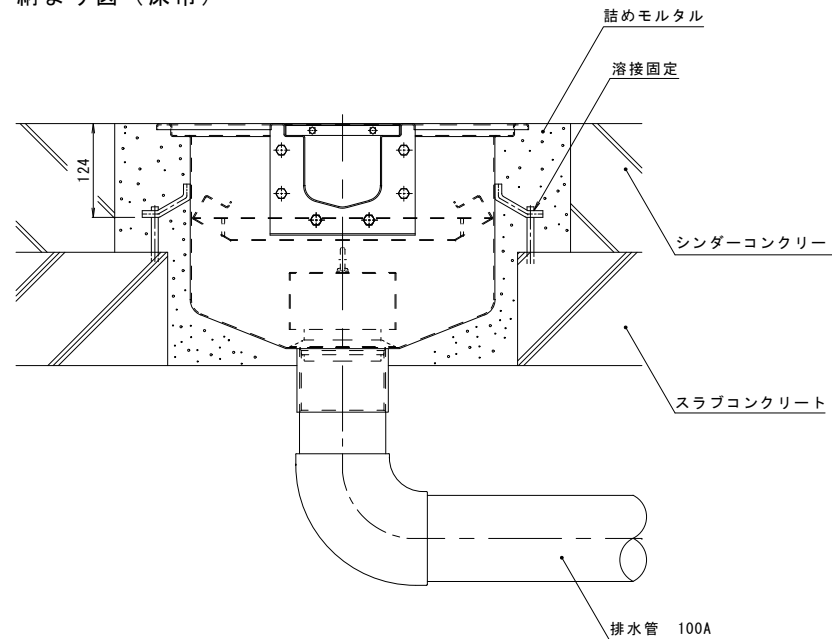

納まり図 (埋設)

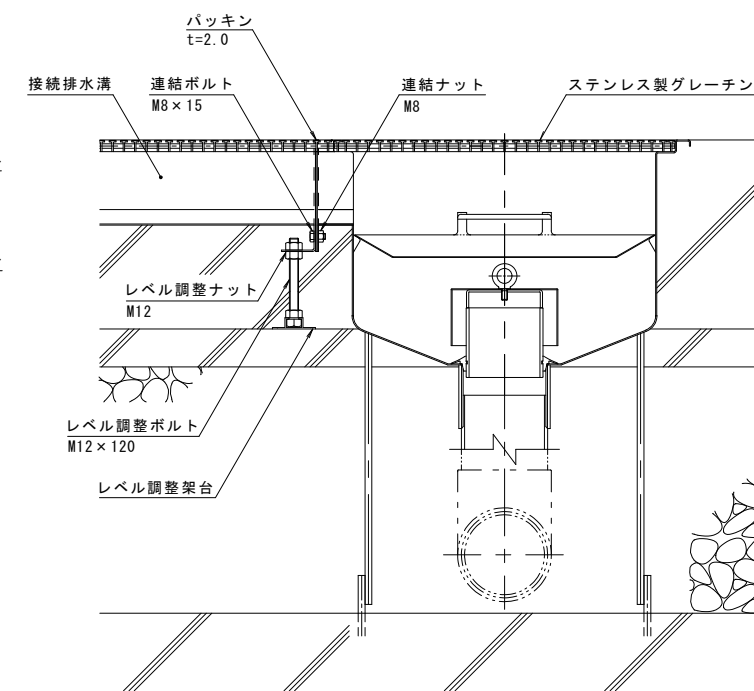
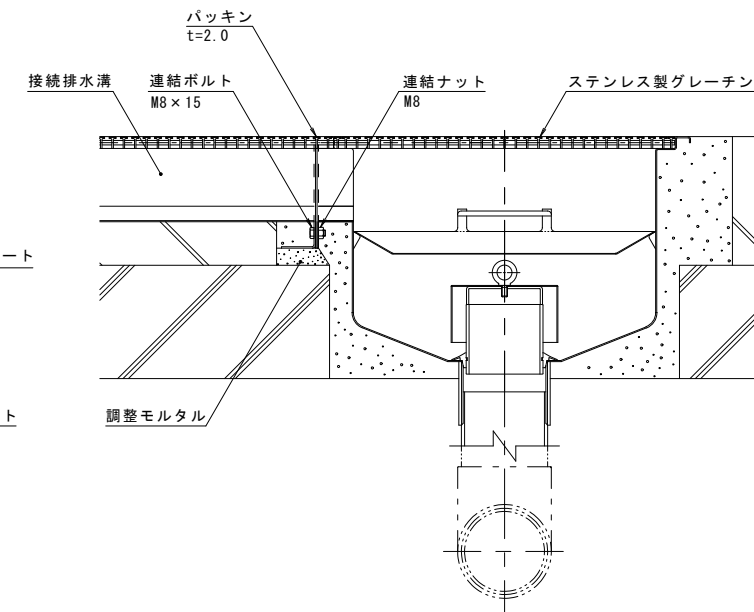
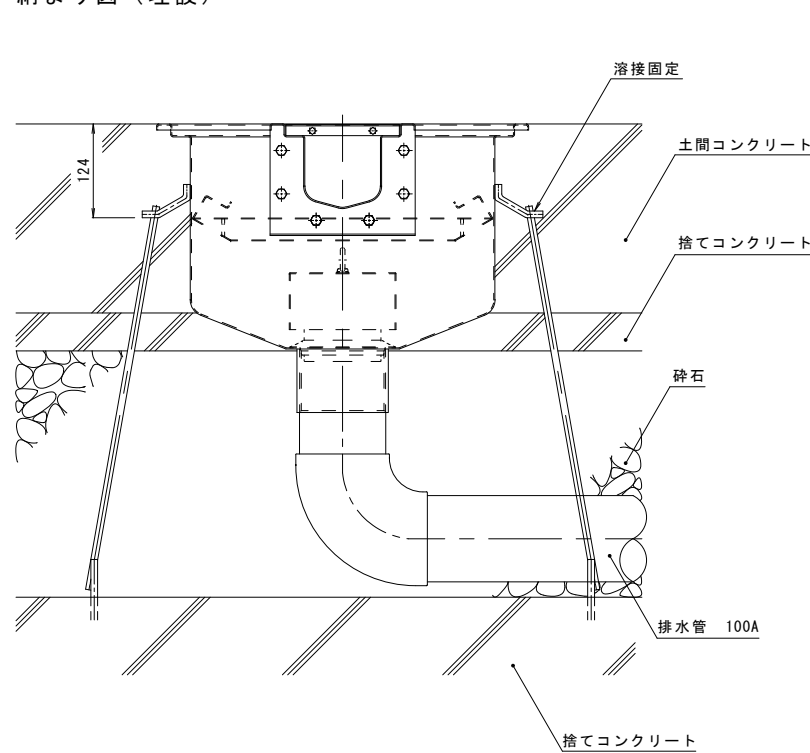

| 訂 | 年・月・日 | 内容 | 製図 | 検図 | 年・月・日 | 内容 | 製図 | 検図 | 備考 |
|---|-------|----|----|----|-------|----|----|----|----|
| 正 | | | | | | | | | |

| | | | | |
|------|------|------|------------|-----------|
| 工事名称 | 製図 | 検図 | 作成年月日 | カネソウ株式会社 |
| 図面名称 | 上田達也 | 石川文和 | 2015.12.26 | |
| | | | 図尺 | 1:5 |
| | | | 図番 | 1RP136806 |