

平面詳細図 S = 1 : 10

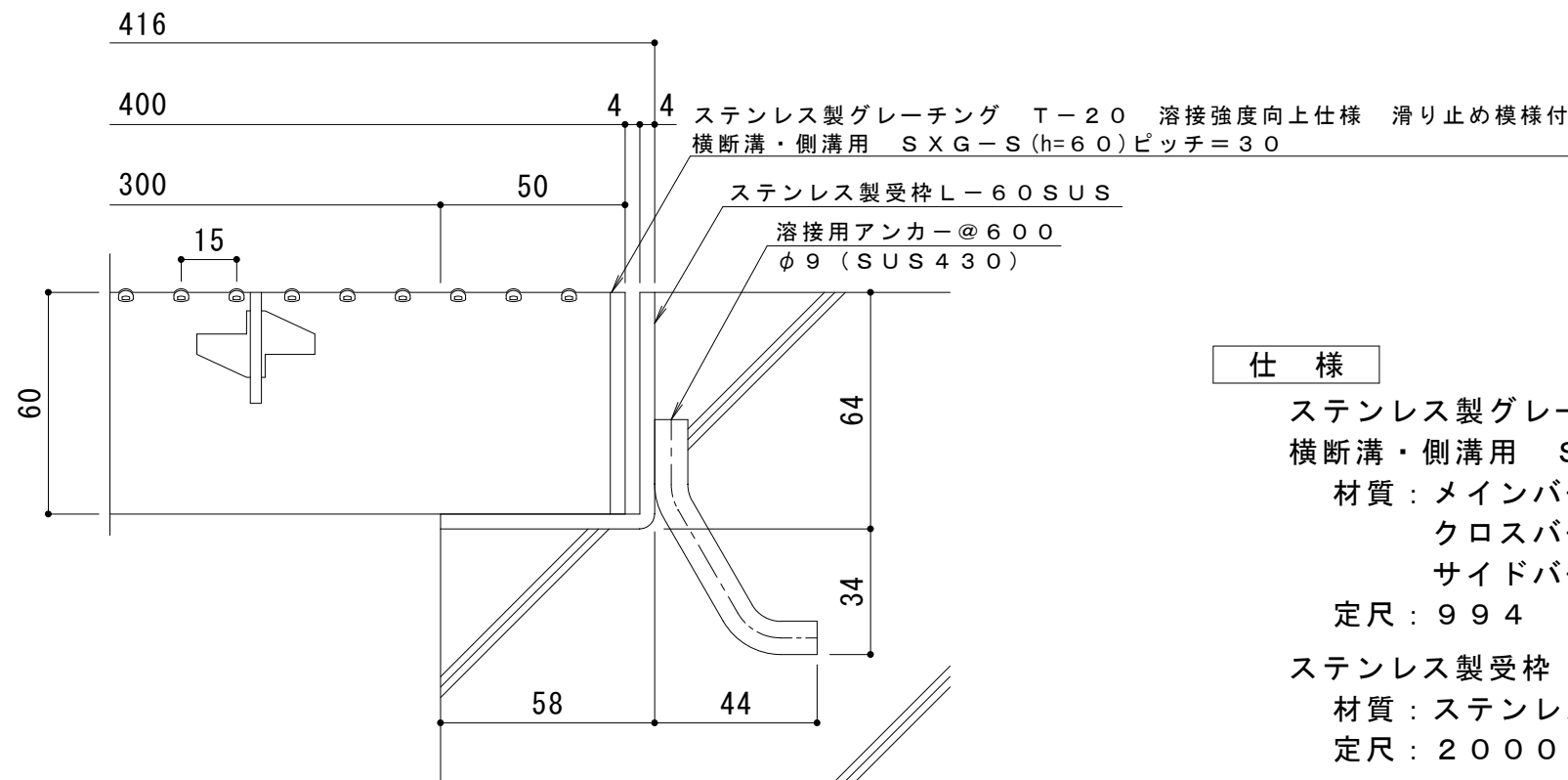

断面詳細図 S = 1 : 2

仕様

ステンレス製グレーチング T-20 溶接強度向上仕様 滑り止め模様付
 横断溝・側溝用 SXG-S 14060 (P=30)
 材質：メインバー FB4×60 (SUS304)
 クロスバー FB3×30 (SUS304)
 サイドバー FB4×60 (SUS304)
 定尺：994

ステンレス製受枠 L-60 SUS
 材質：ステンレス鋼板 t=4.0 (SUS304)
 定尺：2000

訂 正	年・月・日	内	容	製 図	検 図	工事名称	製 図	検 図	作成年月日	カネノウ株式会社 3RP55807
	年・月・日					図面名称 ステンレス製グレーチング T-20 溶接強度向上仕様 滑り止め模様付 横断溝・側溝用 SXG-S 14060 (P=30) + L-60 SUS	真鍋	博幸	縮尺 図示	