

平面詳細図 S=1:10

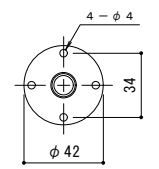

固定プレート平面図 S=1:2

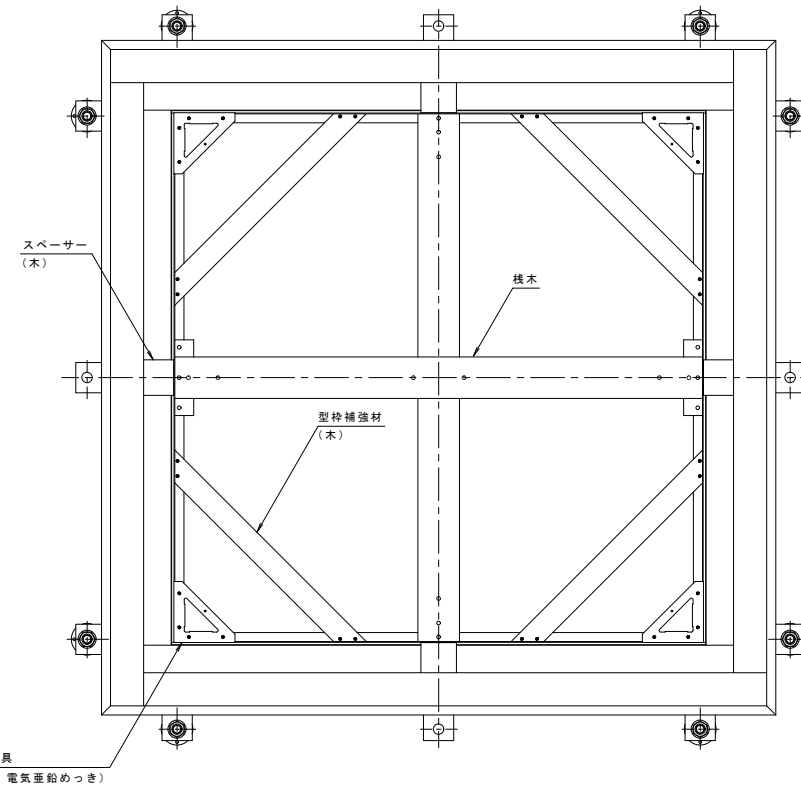
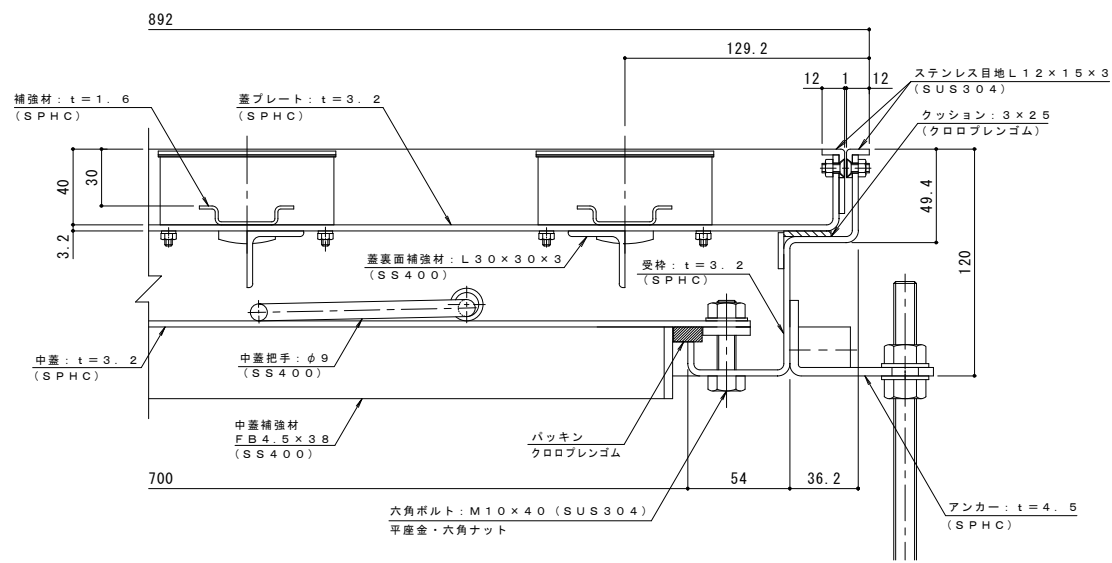

A-A断面詳細図 S=1:2

表面処理: 防錆塗装 (但しバックリン/SUS材除く)

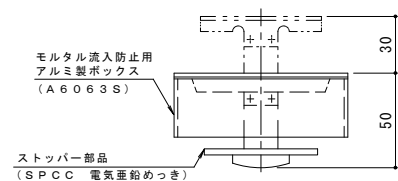
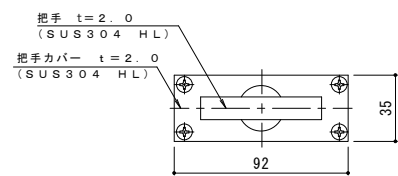

把手詳細図 S=1:2

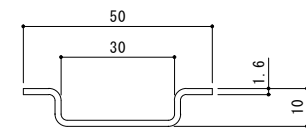

補強材詳細図 S=1:1

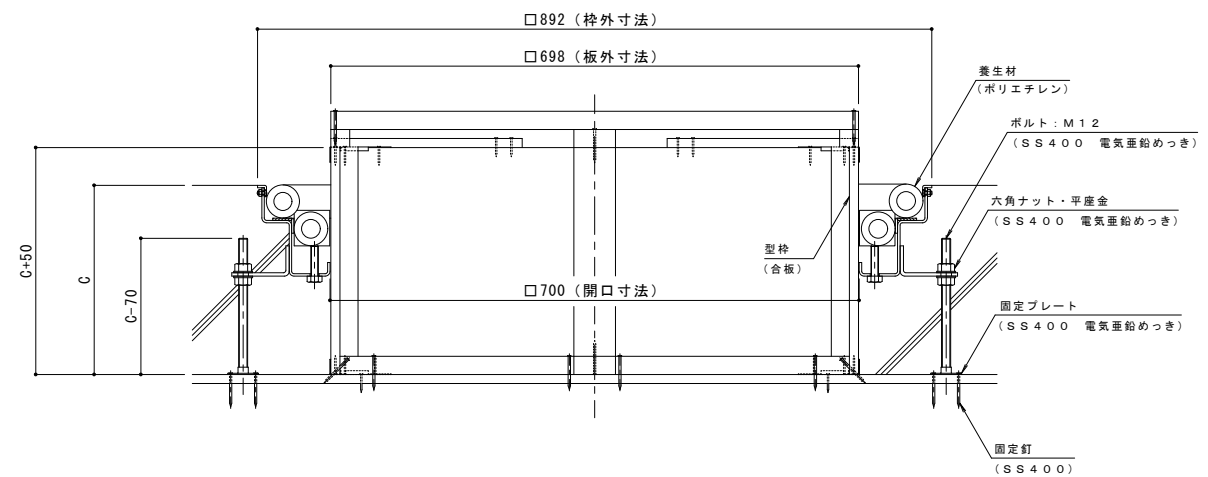

打込金具 納まり図 S=1:5

モルタル充填用 (充填深さ: 30mm) 屋内用 二重蓋 密閉形 (防水・防臭形)
スチール製 ステンレス目地 大口径ハッチ W-1-700

C寸法			
250	300	350	400

※御注文の際は、C寸法を御指示ください。

年・月・日	内容	製図	検図	年・月・日	内容	製図	検図	備考

工事名称	製図	検図	作成年月日	カネノウ株式会社	
図面名称	上田達也	石川文和	2016.5.25		
打込型W-1-700+RSV-12-700 C=				図尺	1RH6105