

断面詳細図 S = 1 : 10

免震部材名	天井部免震-免震エキスパンションジョイント
使用場所	天井
免震クリアランス	水平方向:1200mm
屋根部製品施工クリアランス	水平方向:3150mm
設計可動量	X方向:1200mm Y方向:1200mm
許容残留変位	100mm
構造	プレートタイプ
機構の分類	X方向:両側せり上がり式 Y方向:スライド式
性能指標	A種
本体パネル材質	ステンレス SUS304
本体パネル表面処理	HL (ヘアライン仕上)
本体パネル寸法	1605mm×1500mm
品番	カネソウEXジョイント WMX44HU-120315

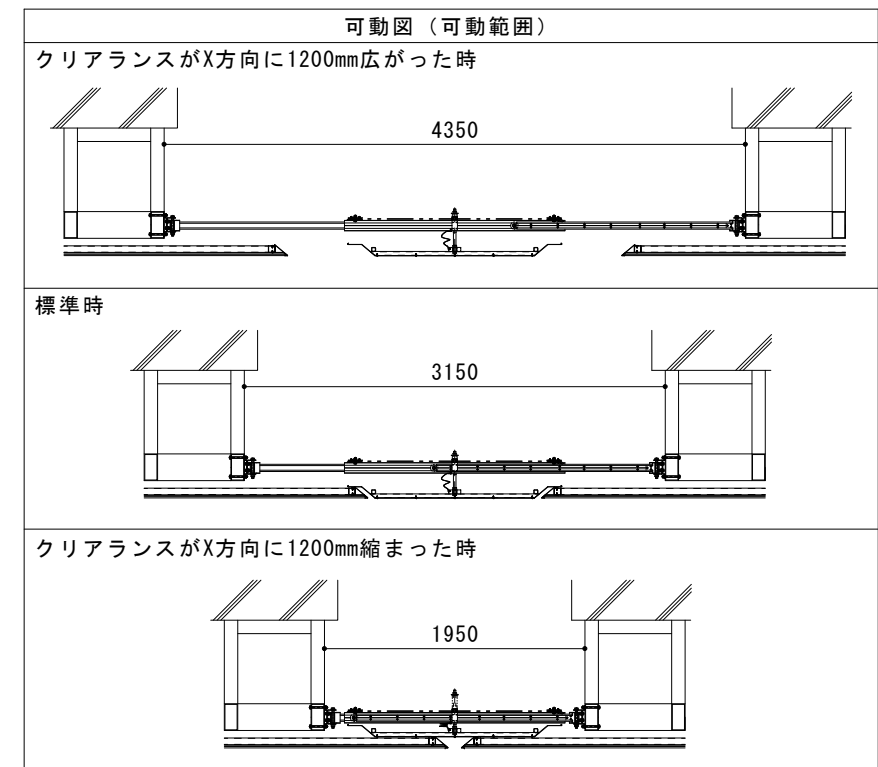

訂	年・月・日	内	容	製	図	検	図	備	考
正	・								

工事名称	天井部免震-免震エキスパンションジョイント 天井
図面名称	天井部免震-免震エキスパンションジョイント 天井 本体パネルステンレス製プレートタイプ WMX44HU-120315

製	図	検	図	作	成	年	月	日
伊藤隆朗	中村亮裕			2023.09.05				
				縮	尺			
				図	示			

<b>カネソウ株式会社</b>	
図	番
2RX19-162	